

**АКЦИОНАРСКО ДРУШТВО «ЕЛЕКТРОПРИВРЕДА СРБИЈЕ» БЕОГРАД  
ОГРАНАК "ДРИНСКО – ЛИМСКЕ ХЕ" БАЈИНА БАШТА**



**КОНКУРСНА ДОКУМЕНТАЦИЈА**

за подношење понуда у отвореном поступку јавне набавке

**РАДОВА број ЈН/2100/0152/2024**

**Санација пијезометарских и геодетских стаза и геодетских репера**

**КОМИСИЈА**

за спровођење јавне набавке број ЈН/2100/0152/2024

формирана Одлуком о спровођењу отвореног поступка јавне набавке

број **2560500-Е.02.01.-1058658/3-2024**

од **08.10.2024.** године

1. Наташа Поповић, члан-председник
2. Горан Јоветић, члан-секретар
3. Бојан Миловић, члан
4. Катарина Ђорђевић, члан
5. Владимир Даниловић, члан
6. Нада Петровић, члан
7. Марко Зарубица, члан



Конкурсна документација заведена у ЕПС АД – Огранак „Дринско – Лимске ХЕ“,  
Бајина Башта број **2560500-Е.02.01.-1058658/4-2024**

од **20.11.2024.** године

**Бајина Башта, новембар 2024. године**

## ОПШТИ ПОДАЦИ О ЈАВНОЈ НАБАВЦИ

### ПОДАЦИ О НАРУЧИОЦУ

Назив и адреса Наручиоца .	Акционарско друштво „Електропривреда Србије“ Београд, Балканска 13, 11000 Београд Огранак "Дринско – Лимске ХЕ" Бајина Башта Трг Душана Јерковића број 1, 31250 Бајина Башта - ХЕ "Бајина Башта"
Интернет страница Наручиоца	<a href="http://www.eps.rs">www.eps.rs</a>
Врста поступка	Отворени поступак
Предмет јавне набавке	Набавка РАДОВА: Санација пијезометарских и геодетских стаза и геодетских репера
Опис сваке партије	Јавна набавка није обликована по партијама
Циљ поступка	Закључење Уговора о јавној набавци
Контакт	Наташа Поповић, дипл. правник Владимир Даниловић дипл. инж. грађ.

### ПОДАЦИ О ПРЕДМЕТУ ЈАВНЕ НАБАВКЕ

Предмет јавне набавке су радови на санацији пијезометарских и геодетских стаза и геодетских репера.

Детаљни подаци о предмету набавке наведени су у Техничкој спецификацији и Обрасцу структуре цене.

Предметна јавна набавка није обликована по партијама.

Назив и ознака из CPV: 45262000-1- Посебни грађевински занатски радови, изузев радова на крову.

## ОПШТИ ПОДАЦИ О ПРЕДМЕТУ НАБАВКЕ

Назив:	Санација пијезометарских и геодетских стаза и геодетских репера
Референтни број:	JH/2100/0152/2024 (ЈАНА 2161/2024)
Врста предмета набавке:	Радови

### Опис:

Предмет јавне набавке су радови на санацији пијезометарских и геодетских стаза и геодетских репера.

### Остале напомене

---

## **ТЕХНИЧКА СПЕЦИФИКАЦИЈА**

### **ВРСТА И ОПИС РАДОВА**

Осматрање брана и анализа добијених података је законска обавеза Наручиоца радова. Овом позицијом су обухваћени радови на санацији геодетских репера и стаза на бранама ХЕ и РХЕ ББ, који су механички оштећени у фази експлоатације (временске непогоде, ерозија, извлачење грађе...). Предвиђена је израда нових стубова и геодетских репера на местима где су постојећи трајно оштећени. Такође је предвиђено ширење тригонометријск мреже изградњом нових стубова и репере, а све у складу са пројектима техничког осматрања бране и акумулације са припадајућим објектима.

### **НАПОМЕНА:**

Радови се изводе на стрмим падинама Бране "Лазихи" и клизишта "Милекићи". Терен је на неким деловима пошумљен и, или у паду 1:1 и тешко проходан. Не постоје приступни путеви за механизацију до свих тачака које су предмет радова, и радови се морају изводити ручно.

### **КОЛИЧИНА РАДОВА**

Количина радова је дефинисана у Обрасцу структуре цене.

### **КВАЛИТЕТ И ОПИС РАДОВА И НАЧИН СПРОВОЂЕЊА КОНТРОЛЕ И ОБЕЗБЕЂИВАЊА ГАРАНЦИЈЕ КВАЛИТЕТА**

Извођач радова се обавезује да води грађевински дневник и грађевинску књигу.

Наручилац ће именовати Надзорног органа у складу са Законом о планирању и изградњи и Одговорно лице за праћење извршења Уговора.

Извођач радова ће именовати Одговорног извођача радова у складу са Законом о планирању и изградњи.

Извођач радова је дужан да преко Надзорног органа и Одговорног лица за праћење извршења уговора обавести Наручиоца о завршетку уговорених радова, у виду захтева за примопредају изведених радова који уписује у Грађевински дневник, а Одговорни извођач радова и Надзорни орган то потврђују у Грађевинском дневнику.

Радови се изводе у складу са нормативима и стандардима рада у грађевинарству.

Извођач радова дужан је да своје активности прилагоди договору са Наручиоцем за планиране радове, без права надокнаде за евентуално посебно повећање трошкова за прековремени рад.

### **ТЕХНИЧКИ ПРОПИСИ И СТАНДАРДИ**

Радови се изводе у складу са грађевинским нормама за високоградњу (ГН-100; ГН-200; ГН-601; ГН-400 и др).

### **РОК И НАЧИН ИЗВОЂЕЊА РАДОВА**

Извођач радова ће извођење предметних радова започети након ступања Уговора на снагу и увођења у посао од стране Наручиоца, што ће се констатовати у Грађевинском дневнику.

Извођач радова је обавезан да предметне радове изврши у року од максимално 90 (деведесет) календарских дана од дана почетка извођења радова.

### **МЕСТО ИЗВОЂЕЊА РАДОВА**

Брана „Лазихи“, клизиште „Милекићи“, село Заовине, општина Бајина Башта.

## КВАНТИТАТИВНИ И КВАЛИТАТИВНИ ПРИЈЕМ

Квантитативни и квалитативни пријем изведених радова по привременим ситуацијама ће, у току рока извршења Уговора, обављати сукцесивно, по степену готовости, Надзорни орган и Одговорно лице за праћење извршења уговора са стране Наручиоца и Одговорни извођач радова са стране Извођача радова.

Квантитативни и квалитативни пријем изведених радова по привременим ситуацијама ће се констатовати Записницима о изведеним радовима по привременим ситуацијама и Обрачунским записницима о изведеним радовима по привременим ситуацијама, који морају бити потписани без примедби од стране Надзорног органа и Одговорног лица за праћење извршења уговора са стране Наручиоца и Одговорног извођача радова са стране Извођача радова.

Записници о изведеним радовима по привременим ситуацијама и Обрачунски записници о изведеним радовима по привременим ситуацијама се испостављају према количинама из обрачунских листова грађевинске књиге и грађевинског дневника, оверених и потписаних од Надзорног органа именованог од стране Наручиоца, и одговорног Извођача радова.

Записници о изведеним радовима по привременим ситуацијама и Обрачунски записници о изведеним радовима по привременим ситуацијама садрже нарочито следеће податке:

1. да су радови изведени по привременој ситуацији изведени према прописима и правилима струке;
2. да квалитет изведених радова одговара уговореном квалитету;
3. датум почетка радова и рок завршетка радова;
4. обрачун количина о изведеним радовима по привременој ситуацији;
5. укупна вредност изведених радова;
6. вредност изведених радова по привременој ситуацији;
7. класификацију делатности у складу са Правилником о утврђивању добара и услуга из области грађевинарства за сврху одређивања пореског дужника за ПДВ.

Квантитативни и квалитативни пријем изведених радова по окончаној ситуацији ће, по завршетку свих уговорених радова или након истека рока извршења Уговора обавити Надзорни орган и Одговорно лице за праћење извршења уговора са стране Наручиоца и Одговорни извођач радова са стране Извођача радова.

Квантитативни и квалитативни пријем изведених радова по окончаној ситуацији ће се констатовати Записником о изведеним радовима по окончаној ситуацији и Обрачунским записником о изведеним радовима по окончаној ситуацији, који морају бити потписани без примедби од стране Надзорног органа и Одговорног лица за праћење извршења уговора са стране Наручиоца и Одговорни извођач радова са стране Извођача радова.

Записник о изведеним радовима по окончаној ситуацији и Обрачунски записник о изведеним радовима по окончаној ситуацији се испостављају према количинама из обрачунских листова грађевинске књиге и грађевинског дневника, оверених и потписаних од Надзорног органа именованог од стране Наручиоца, и одговорног Извођача радова.

Записник о изведеним радовима по окончаној ситуацији и Обрачунски записник о изведеним радовима по окончаној ситуацији садржи нарочито следеће податке:

1. да ли су радови изведени по Уговору, прописима и правилима струке;
2. да ли квалитет изведених радова одговара уговореном квалитету;
3. о којим питањима техничке природе није постигнута сагласност између овлашћених представника Уговорних страна;
4. датум почетка, датум завршетка радова и датум извршене примопредаје;
5. обрачун количина изведених радова по окончаној ситуацији;

6. вредност изведених радова по окончаној ситуацији;
7. класификацију делатности у складу са Правилником о утврђивању добара и услуга из области грађевинарства за сврху одређивања пореског дужника за ПДВ.

Уколико Надзорни орган и Одговорно лице за праћење извршења уговора имају примедбе на квалитативни и квантитативни пријем, своје примедбе уписује у грађевински дневник и дају примерен рок Извођачу радова да отклони све евентуалне констатоване недостатке или примедбе.

Извођач радова је дужан да одмах приступи извођењу радова на отклањању констатованих недостатака и примедби и ако их не изведе у примереном року, Наручилац може да ангажује друго лице да их изведе на терет Извођача радова.

Када Извођач радова отклони све евентуалне недостатке и примедбе у датим роковима, Надзорни орган и Одговорно лице за праћење извршења уговора ће извршити поново пријем изведених радова и то констатовати у грађевинском дневнику. Тек тада се сматра да је пријем изведених радова извршен успешно и да су изведени радови примљени од стране Наручиоца.

## ГАРАНТНИ РОК

Гарантни рок за предметне радове не може бити краћи од 24 (двадесетчетири) месеца и почиње да тече од дана када је извршен квантитативни и квалитативни пријем изведених радова и потписан одговарајући Записник о изведеним радовима по привременој ситуацији или Записник о изведеним радовима по окончаној ситуацији.

## РАЗЛОЗИ ЗА ИЗМЕНУ УГОВОРА

Наручилац може током трајања Уговора, у складу са одредбама чл. 154. – 161. Закона о јавним набавкама, да измени Уговор без спровођења новог поступка јавне набавке.

Након закључења Уговора, у току трајања истог, Наручилац може да дозволи промену појединих елемената Уговора, у складу са одредбама члана 156. Закона о јавним набавкама, из следећих разлога:

1. поступање трећих лица без кривице Уговорних страна;
2. прекид радова изазван актом надлежног органа, за који нису одговорне Уговорне стране;
3. временских неприлика које нису могле да се предвиде у тренутку потписивања Уговора, а које би битно утицале на сигурност и безбедност радова, објеката, опреме и радне снаге;
4. неубичајено дуго поступање, односно непоступање, надлежног судског, управног или извршног органа у доношењу акта од којег зависи почетак, наставак или окончање уговорних обавеза (локацијски услови, грађевинска дозвола, сагласност, пресуда, експропријација...);
5. неочекивано кашњење у извршењу уговора чији је уговорни производ услов за почетак, наставак или окончање уговорних обавеза Извођача радова (извођење радова касни по једном уговору, па надзор над извођењем тих радова, који је предмет другог уговора, такође касни);
6. неопходност измена у начину и роковима поступања Наручиоца и/или Извођача радова у извршењу уговора, по налогу надлежног органа, нпр. инспекције, министарства и сл;
7. немогућност Наручиоца да у првобитно планираном року, због околности које су наступиле независно од воље Наручиоца, изврши своје уговорне обавезе које су услов за почетак, наставак или окончање уговорних обавеза друге уговорне стране, нпр. да обезбеди одговарајуће подлоге за студије или пројекте, јер поступак израде и/или прибављања истих неочекивано дуго траје, а Наручилац је на време покренуо одговарајуће активности за прибављање истих;

8. објективна спреченост Извођача радова да у уговореном року и на уговорени начин почне, настави или оконча извршење својих обавеза, због неочекиваног одступања података о техничким карактеристикама познатих у фази израде конкурсне документације од података утврђених тек у фази извршења уговора, зато што су се подаци, због протока времена, изменили, или зато што су могли бити јасно и детаљно утврђени тек након стручних налаза и анализа у фази извршења уговора;
9. правилна примена пореских прописа, као и правилног фактурисања и плаћања,
10. наступање промењених околности у смислу члана 133. ЗОО, односно ако после закључења уговора наступе околности које отежавају испуњење обавезе једне стране, или ако се због њих не може остварити сврха уговора, а у једном и у другом случају у тој мери да је очигледно да уговор више не одговара очекивањима уговорних страна и да би по општем мишљењу било неправично одржати га на снази такав какав је,
11. накнадни радови, у поступку уговарања сагласно Закону;
12. непредвиђени радови, за које Извођач радова није знао или није могао знати да се морају извести, у поступку уговарања сагласно Закону;
13. вишкови радова, уколико њихова вредност прелази 10% (десет посто) од укупно уговорене цене радова и то само у делу тих радова који прелазе наведени проценат, у поступку уговарања сагласно Закону;
14. виша сила коју признају постојећи прописи;
15. кадровске промене, због којих је настала потреба измене лица за праћење извршења уговора;
16. остале објективне околности које не зависе од воље Уговорних страна.

Извођач радова је у обавези, да писаним путем благовремено обавести Наручиоца о разлозима кашњења и потребама продужетка рока, у складу са одредбама члана 154-161. Закона о јавним набавкама, што ће такође у писаној форми бити верификовано од стране Наручиоца.





СТУБ РЕПЕРА НА КЛИЗИШТУ  
ДИМЕНЗИЈЕ СУ У cm

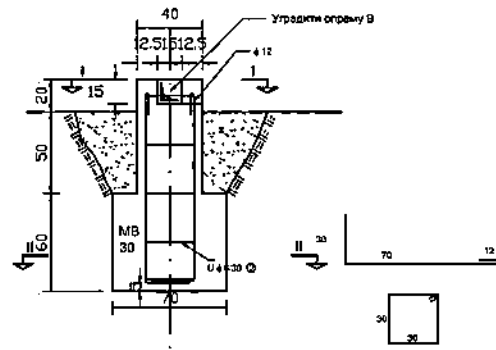

КОЛИЧИНЕ:

ИЗНОС:	0.8 m <sup>2</sup>
БЕТОН:	МВ 30 = 0.4 m <sup>3</sup>
АРМАТУРА:	4 12 4 × 1.62 = 6.88 kg
	4 6 6 × 1.32 = 0.22 = 1.5 kg

ПРЕСЕК И

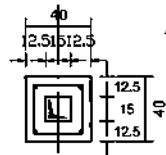

ПРЕСЕК И-И

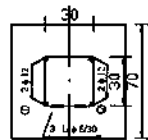

В) РЕПЕР СА ЗАШТИТНИМ ПОКЛОПЦЕМ  
ДИМЕНЗИЈЕ СУ У mm

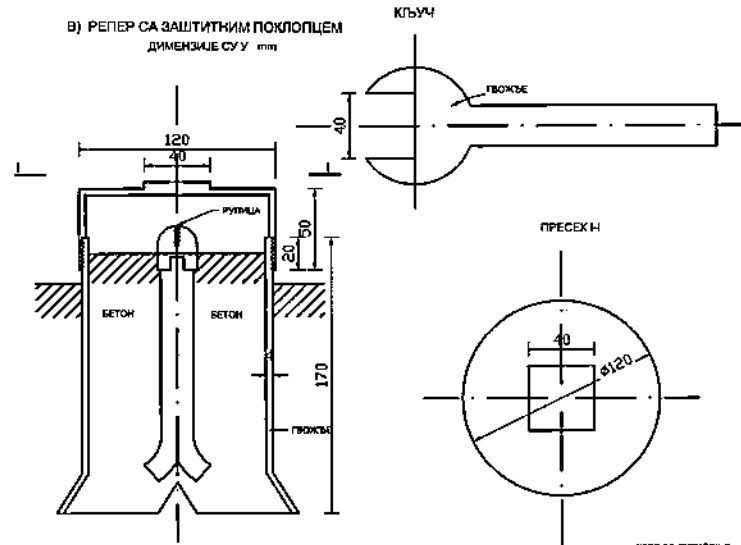

ПРЕСЕК И

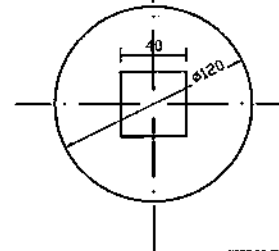

ПРЕСЕК И-И

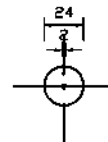

ИГЛА ЗА ФИКСИРАЊЕ

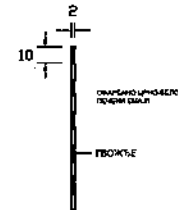

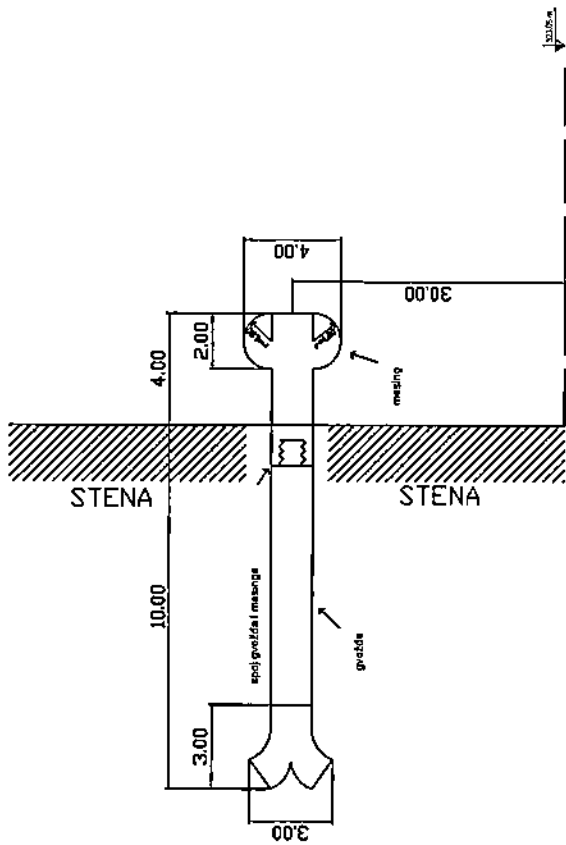

NAPOМЕНА:

\* sve dimenzije su u cm

Наручилац:

Акционарско друштво Електропривреда Србије, Београд 103920327

Назив поступка:

Санација пијезометарских и геодетских стаза и геодетских репера

Референтни број:

JH/2100/0152/2024 (ЈАНА 2161/2024)

## КРИТЕРИЈУМИ ЗА ДОДЕЛУ УГОВОРА И ОСТАЛИ ЗАХТЕВИ НАБАВКЕ

Део конкурсне документације који је генерисан путем Портала у случају када је наручилац означио опцију аутоматског рангирања понуда на Порталу јавних набавки

Назив предмета / партије: Санација пијезометарских и геодетских стаза и геодетских репера

Наручилац је дефинисао критеријуме за доделу уговора на основу:

**Цене**

Изабран начин рангирања прихватљивих понуда:

**Аутоматско рангирање**

Остали захтеви набавке (који нису наведени изнад као критеријуми)

Назив: **Гарантни рок**

Јединица мере: **месец**

Опис и појашњење критеријума и докази потребни за проверу:

Гарантни рок за предметне радове не може бити краћи од 24 (двадесетчетири) месеца и почиње да тече од дана када је извршен квантитативни и квалитативни пријем изведених радова и потписан одговарајући Записник о изведеним радовима по привременој ситуацији или Записник о изведеним радовима по окончаној ситуацији.

Ограничења:

- Ограничена је минимална вредност коју понуђач може да понуди  
Минимална дозвољена вредност: **24,00**
- Ограничена је максимална вредност коју понуђач може да понуди

Назив: **Рок важења понуде**

Јединица мере: **календарски дан**

Опис и појашњење критеријума и докази потребни за проверу:

Рок важења понуде не може бити краћи од 60 (шездесет) календарских дана од дана отварања понуда

Ограничења:

- Ограничена је минимална вредност коју понуђач може да понуди  
Минимална дозвољена вредност: **60,00**
- Ограничена је максимална вредност коју понуђач може да понуди

*Напомена: У овом делу наведени су остали захтеви набавке који нису претходно наведени као критеријуми за доделу уговора, а понуђач мора на њих да одговори приликом попуњавања електронског обрасца понуде. Ти захтеви могу да се односе на захтеве набавке, које наручилац сматра релевантним за закључење уговора и који се могу нумерички исказати.*

**Резервни критеријуми**

Уколико две или више понуда имају исту најнижу понуђену цену, као најповољнија биће изабрана понуда оног Понуђача који је понудио дужи гарантни рок за предметне радове.

**Примена жреба**

Уколико након рангирања на основу критеријума за доделу и резервних критеријума није могуће донети одлуку о додели уговора, наручилац ће уговор доделити понуђачу који буде извучен путем жреба. Наручилац ће обавестити све понуђаче који су поднели понуде о датуму када ће се одржати извлачење путем жреба. Жребом ће бити обухваћене само оне понуде које су најповољније након рангирања на основу критеријума за доделу и резервних критеријума.

Извлачење путем жреба наручилац ће извршити јавно, у присуству понуђача, и то тако што ће називе понуђача исписати на одвојеним папирима, који су исте величине и боје, те ће све те папире ставити у провидну кутију одакле ће прво извући само један папир. Понуђачу чији назив буде на извученом папиру ће бити додељен уговор. Након извлачења првог папира наручилац извлачи преостале папире један по један те сходно редоследу којим су извучени рангира преостале понуђаче.

Понуђачима који не присуствују овом поступку, наручилац ће доставити записник извлачења путем жреба.

# КРИТЕРИЈУМИ ЗА КВАЛИТАТИВНИ ИЗБОР ПРИВРЕДНОГ СУБЈЕКТА

## и упутство како се доказује испуњеност тих критеријума

Назив поступка: Санација пијезометарских и геодетских стаза и геодетских репера

Референтни број: ЈН/2100/0152/2024 (ЈАНА 2161/2024)

### 1. Основи за искључење

1.1. Правоснажна пресуда за једно или више кривичних дела	
Правни основ:	<p>Члан 111. став 1. тач. 1)-Наручилац је дужан да искључи привредног субјекта из поступка ако привредни субјект не докаже да он и његов законски заступник у периоду од претходних пет година од дана истека рока за подношење није правоснажно осуђен, осим ако правоснажном пресудом није утврђен други период забране учешћа у поступку јавне набавке, за:</p> <p>(1) кривично дело које је извршило као члан организоване криминалне групе и кривично дело удруживање ради вршења кривичних дела;</p> <p>(2) кривично дело злоупотребе положаја одговорног лица, кривично дело злоупотребе у вези са јавном набавком, кривично дело примања мита у обављању привредне делатности, кривично дело давања мита у обављању привредне делатности, кривично дело злоупотребе службеног положаја, кривично дело трговине утицајем, кривично дело примања мита и кривично дело давања мита, кривично дело преваре, кривично дело неоснованог добијања и коришћења кредита и друге погодности, кривично дело преваре у обављању привредне делатности и кривично дело пореске утаје, кривично дело тероризма, кривично дело вршење терористичких дела и кривично дело терористичког удруживања, кривично дело врбовања и обучавања за вршење терористичких дела и кривично дело трговине људима и кривично дело заснивања ропског односа и превоза лица у ропском односу.</p>
Начин доказивања испуњености критеријума:	<p>Привредни субјект дужан је да путем Портала састави и уз пријаву/понуду поднесе изјаву о испуњености критеријума за квалитативни избор привредног субјекта, којом потврђује да не постоји овај основ за искључење. Наручилац може да пре доношења одлуке у поступку јавне набавке захтева од понуђача који је доставио економски најповољнију понуду да достави доказе о испуњености критеријума за квалитативни избор привредног субјекта. Сматра се да привредни субјект који је уписан у регистар понуђача нема основа за искључење из члана 111. став 1. тач. 1) Закона о јавним набавкама.</p> <p>Непостојање овог основа за искључење доказује се следећим доказима:</p> <p>Правна лица и предузетници:</p> <p>1) Потврда надлежног Основног суда на чијем подручју се налази седиште домаћег правног лица или предузетника, односно седиште представништва или огранка страног правног лица којим се потврђује да понуђач у периоду од претходних пет година од дана истека рока за подношење понуда, односно пријава није правоснажно осуђен, осим ако правоснажном пресудом није утврђен други период забране учешћа у поступку јавне набавке, и то за следећа кривична дела: кривично дело пореске утаје; кривично дело преваре; кривично дело неоснованог добијања и коришћења кредита и друге погодности; кривично дело злоупотребе службеног положаја; кривично дело трговине утицајем; кривично дело давања мита; кривично дело трговине људима (за облике из члана 388. ст. 2, 3, 4, 6, 8 и 9 Кривичног законика) и кривично дело заснивања ропског односа и превоза лица у ропском односу (за облике из члана 390. ст. 1 и 2 Кривичног законика).</p> <p>2) Потврда надлежног Вишег суда на чијем подручју се налази седиште домаћег правног лица или предузетника, односно седиште представништва или огранка страног правног лица којим се потврђује да понуђач у периоду од претходних пет година од дана истека рока за подношење понуда, односно пријава није правоснажно осуђен, осим ако правоснажном пресудом није утврђен други период забране учешћа у поступку јавне набавке, и то за следећа кривична дела: кривично дело злоупотребе службеног положаја, ако вредност прибављене имовинске користи прелази 1.500.000,00 динара; кривично дело трговине људима (за облике из члана 388. ст. 1, 5 и 7 Кривичног законика); кривично дело заснивања ропског односа и превоза лица у ропском односу ако је извршено према малолетном лицу и кривично дело примања мита.</p> <p>3) Потврда Посебног одељења Вишег суда у Београду за организовани криминал којим се потврђује да правно лице или предузетник није осуђивано за нека од следећих кривичних дела: кривична дела организованог криминала; кривично дело удруживања ради вршења кривичних дела; кривично дело злоупотребе службеног положаја, трговине утицајем, примања мита и давања мита ако је окривљени односно лице којем се даје мито службено или одговорно лице које врши функцију на основу избора, именовања или постављења од стране Народне скупштине, председника Републике, опште седнице Врховног касационог суда, Високог савета судства или Државног већа</p>

тужилаца; кривична дела против привреде, ако вредност имовинске користи прелази 200.000.000 динара, односно ако вредност јавне набавке прелази 800.000.000 динара и то за: кривично дело злоупотребе у вези са јавним набавкама, кривично дело примања мита у обављању привредне делатности, кривично дело давања мита у обављању привредне делатности, кривично дело преваре у обављању привредне делатности, кривично дело злоупотребе положаја одговорног лица, кривично дело прања новца – у случају ако имовина која је предмет прања новца потиче из свих наведених кривичних дела; кривично дело јавног подстицања на извршење терористичких дела; кривично дело финансирања тероризма; кривично дело тероризма; кривично дело врбовања и обучавања за вршење терористичких дела и кривично дело терористичког удруживања.

4) Потврда Посебног одељења виших судова у Београду, Новом Саду, Нишу и Краљеву за сузбијање корупције, којим се потврђује да правно лице или предузетник није осуђивано за нека од следећих кривичних дела: кривично дело примање мита у обављању привредне делатности; кривично дело давање мита у обављању привредне делатности; кривично дело злоупотреба у вези са јавним набавкама; кривично дело преваре у обављању привредне делатности; кривично дело злоупотребе положаја одговорног лица и кривично дело прања новца. Законски заступници и физичка лица:

1) Извод из казнене евиденције, односно уверење надлежне полицијске управе МУП-а, којим се потврђује да законски заступник или физичко лице није осуђивао за следећа кривична дела:

1) кривично дело које је извршило као члан организоване криминалне групе и кривично дело удруживање ради вршења кривичних дела;

2) кривично дело злоупотреба положаја одговорног лица, кривично дело злоупотреба у вези са јавном набавком, кривично дело примање мита у обављању привредне делатности, кривично дело давање мита у обављању привредне делатности, кривично дело злоупотреба службеног положаја, кривично дело трговина утицајем, кривично дело примање мита и кривично дело давање мита; кривично дело превара, кривично дело неосновано добијање и коришћење кредита и друге погодности, кривично дело превара у обављању привредне делатности и кривично дело пореска утаја; кривично дело тероризам, кривично дело јавно подстицање на извршење терористичких дела, кривично дело врбовање и обучавање за вршење терористичких дела и кривично дело терористичко удруживање; кривично дело прање новца, кривично дело финансирање тероризма; кривично дело трговина људима и кривично дело заснивање ропског односа и превоз лица у ропском односу.

Захтев се може поднети према месту рођења или према месту пребивалишта законског заступника или физичког лица. Уколико понуђач има више законских заступника дужан је да достави доказ за сваког од њих.

Привредни субјект који има седиште у другој држави:

Ако привредни субјект има седиште у другој држави као доказ да не постоји основ за искључење наручилац ће прихватити извод из казнене евиденције или другог одговарајућег регистра или, ако то није могуће, одговарајући документ надлежног судског или управног органа у држави седишта привредног субјекта, односно држави чије је лице држављанин. Ако се у држави у којој привредни субјект има седиште, односно држави чији је лице држављанин не издају наведени докази или ако докази не обухватају све податке у вези са непостојањем основа за искључење, привредни субјект може да, уместо доказа, достави своју писану изјаву дату под кривичном и материјалном одговорношћу, оверену пред судским или управним органом, јавним бележником или другим надлежним органом те државе, у којој се наводи да не постоје наведени основи за искључење привредног субјекта.

Питање / тражени подаци у изјави:

*Да ли је сам привредни субјект или његов законски заступник осуђен за једно или више кривичних дела, правоснажном пресудом донесеном пре највише пет година или дуже, ако је правоснажном пресудом утврђен дужи период забране учешћа у поступку набавке који се и даље примењује?*

## 1.2. Порези и доприноси

Правни основ:	Члан 111. став 1. тач. 2)-Наручилац је дужан да искључи привредног субјекта из поступка ако привредни субјект не докаже да је измирио доспеле порезе и доприносе за обавезно социјално осигурање или да му је обавезујућим споразумом или решењем, у складу са посебним прописом, одобрено одлагање плаћања дуга, укључујући све настале камате и новчане казне.
Начин доказивања испуњености критеријума:	Привредни субјект дужан је да путем Портала састави и уз пријаву/понуду поднесе изјаву о испуњености критеријума за квалитативни избор привредног субјекта, којом потврђује да не постоји овај основ за искључење. Наручилац може да пре доношења одлуке у поступку јавне набавке захтева од понуђача који је доставио економски најповољнију понуду да достави доказе о испуњености критеријума за квалитативни избор привредног субјекта. Сматра се да привредни субјект који је уписан у регистар понуђача нема основа за искључење из члана 111. став 1. тач. 2) Закона о јавним набавкама. Непостојање овог основа за искључење доказује се следећим доказима: 1) Потврда надлежног пореског органа да је понуђач измирио доспеле порезе и доприносе за обавезно социјално осигурање или да му је обавезујућим споразумом или решењем, у складу са посебним прописом, одобрено одлагање плаћања дуга, укључујући све настале камате и новчане казне. 2) Потврда надлежног пореског органа локалне самоуправе да је понуђач измирио доспеле обавезе јавних прихода или да му је обавезујућим споразумом или решењем, у складу са посебним прописом, одобрено одлагање плаћања дуга, укључујући све настале камате и новчане казне. Правно лице које се налази у поступку приватизације, уместо доказа из тач. 1) и 2), прилаже потврду надлежног органа да се налази у поступку приватизације. Привредни субјект који има седиште у другој држави:

Ако привредни субјект има седиште у другој држави као доказ да не постоје основи за искључење наручилац ће прихватити потврду надлежног органа у држави седишта привредног субјекта. Ако се у држави у којој привредни субјект има седиште, односно држави чији је лице држављанин не издају наведени докази или ако докази не обухватају све податке у вези са непостојањем основа за искључење, привредни субјект може да, уместо доказа, достави своју писану изјаву дату под кривичном и материјалном одговорношћу, оверену пред судским или управним органом, јавним бележником или другим надлежним органом те државе, у којој се наводи да не постоје наведени основи за искључење привредног субјекта.

Питање у изјави	
Порези	<i>Да ли је привредни субјект измирио све своје доспеле обавезе пореза?</i>
Доприноси	<i>Да ли је привредни субјект измирио све своје доспеле обавезе доприноса за обавезно социјално осигурање?</i>

### 1.3. Обавезе у области заштите животне средине, социјалног и радног права

Правни основ:	Члан 111. став 1. тач. 3)-Наручилац је дужан да искључи привредног субјекта из поступка ако утврди да је привредни субјект у периоду од претходне две године од дана истека рока за подношење понуда, односно пријава, повредио обавезе у области заштите животне средине, социјалног и радног права, укључујући колективне уговоре, а нарочито обавезу исплате уговорене зараде или других обавезних исплата, укључујући и обавезе у складу с одредбама међународних конвенција које су наведене у Прилогу 8. Закона о јавним набавкама.
Начин доказивања испуњености критеријума:	Привредни субјект дужан је да путем Портала састави и уз пријаву/понуду поднесе изјаву о испуњености критеријума за квалитативни избор привредног субјекта, којом потврђује да не постоји овај основ за искључење. Непостојање овог основа за искључење утврђује наручилац.

Питање у изјави	
Повреда обавеза у области животне средине	<i>Да ли је привредни субјект, према свом сазнању, повредио обавезе у области заштите животне средине?</i>
Повреда обавеза у области социјалног права	<i>Да ли је привредни субјект, према свом сазнању, повредио обавезе у области социјалног права?</i>
Повреда обавеза у области радног права	<i>Да ли је привредни субјект, према свом сазнању, повредио обавезе у области радног права?</i>

### 1.4. Сукоб интереса

Правни основ:	Члан 111. став 1. тач. 4)-Наручилац је дужан да искључи привредног субјекта из поступка ако постоји сукоб интереса, у смислу Закона о јавним набавкама, који не може да се отклони другим мерама.
Начин доказивања испуњености критеријума:	Привредни субјект дужан је да путем Портала састави и уз пријаву/понуду поднесе изјаву о испуњености критеријума за квалитативни избор привредног субјекта, којом потврђује да не постоји овај основ за искључење. Непостојање овог основа за искључење утврђује наручилац.
Питање / тражени подаци у изјави:	<i>Да ли је привредни субјект свестан неког сукоба интереса због свог учествовања у поступку набавке?</i>

### 1.5. Непримерен утицај на поступак

Правни основ:	Члан 111. став 1. тач. 5)-Наручилац је дужан да искључи привредног субјекта из поступка набавке ако утврди да је привредни субјект покушао да изврши непримерен утицај на поступак одлучивања наручиоца или да дође до поверљивих података који би могли да му омогуће предност у поступку јавне набавке или је доставио обмањујуће податке који могу да утичу на одлуке које се тичу искључења привредног субјекта, избора привредног субјекта или доделе уговора.
Начин доказивања испуњености критеријума:	Привредни субјект дужан је да путем Портала састави и уз пријаву/понуду поднесе изјаву о испуњености критеријума за квалитативни избор привредног субјекта, којом потврђује да не постоји овај основ за искључење. Непостојање овог основа за искључење утврђује наручилац.
Питање / тражени подаци у изјави:	<i>Да ли привредни субјект може да потврди да није покушао да изврши непримерен утицај на поступак одлучивања наручиоца, да није дошао до поверљивих података који би могли да му омогуће предност у поступку набавке као и да није доставио обмањујуће податке који могу да утичу на одлуке које се тичу искључења привредног субјекта, избора привредног субјекта или доделе уговора?</i>

**1.6. Стечај, немогућност плаћања, ликвидација и др.**

Правни основ:	Члан 112. став 1. тач. 1)-Наручилац може у документацији о набавци да предвиди да ће да искључи привредног субјекта из поступка у сваком тренутку ако утврди да је привредни субјект у стечају, да је неспособан за плаћање или је у поступку ликвидације, да његовом имовином управља стечајни (ликвидациони) управник или суд, да је у аранжману погодбе са повериоцима, да је престао да обавља пословну делатност или је у било каквој истоврсној ситуацији која произлази из сличног поступка према националним законима и прописима.
Начин доказивања испуњености критеријума:	Привредни субјект дужан је да путем Портала састави и уз пријаву/понуду поднесе изјаву о испуњености критеријума за квалитативни избор привредног субјекта, којом потврђује да не постоји овај основ за искључење. Наручилац може да пре доношења одлуке у поступку јавне набавке захтева од понуђача који је доставио економски најповољнију понуду да достави доказе о испуњености критеријума за квалитативни избор привредног субјекта. Непостојање овог основа за искључење доказује се потврдом надлежног суда, односно другог надлежног органа. Ако привредни субјект има седиште у другој држави као доказ да не постоје основе за искључење наручилац ће прихватити потврду надлежног органа у држави седишта привредног субјекта. Ако се у држави у којој привредни субјект има седиште, односно држави чији је лице држављанин не издају наведени докази или ако докази не обухватају све податке у вези са непостојањем основа за искључење, привредни субјект може да, уместо доказа, достави своју писану изјаву дату под кривичном и материјалном одговорношћу, оверену пред судским или управним органом, јавним бележником или другим надлежним органом те државе, у којој се наводи да не постоји наведени за искључење привредног субјекта.

	Питање у изјави
Стечај	<i>Да ли је привредни субјект у стечају?</i>
Неспособност за плаћање или у поступку ликвидације	<i>Да ли је привредни субјект неспособан за плаћање или у поступку ликвидације?</i>
Имовином управља стечајни (ликвидациони) управник или суд	<i>Да ли имовином привредног субјекта а управља стечајни (ликвидациони) управник или суд?</i>
Аранжман погодбе са повериоцима	<i>Да ли је привредни субјект у аранжману погодбе са повериоцима?</i>
Престанак обављања пословне делатности	<i>Да ли је привредни субјект престао да обавља пословну делатност?</i>
Друга истоврсна ситуација	<i>Да ли је привредни субјект у било каквој истоврсној ситуацији која произлази из сличног поступка према националним законима и прописима ?</i>

**1.7. Тежак облик непрофесионалног поступања**

Правни основ:	Члан 112. став 1. тач. 2)-Наручилац може у документацији о набавци да предвиди да ће да искључи привредног субјекта из поступка у сваком тренутку ако утврди да је правноснажном пресудом или одлуком другог надлежног органа, утврђена одговорност привредног субјекта за тежак облик непрофесионалног поступања који доводи у питање његов интегритет, у периоду од претходне три године од дана истека рока за подношење понуда, односно пријава, осим ако правноснажном пресудом или одлуком другог надлежног органа није утврђен други период забране учешћа у поступку јавне набавке
Начин доказивања испуњености критеријума:	Привредни субјект дужан је да путем Портала састави и уз пријаву/понуду поднесе изјаву о испуњености критеријума за квалитативни избор привредног субјекта, којом потврђује да не постоји овај основ за искључење. Непостојање овог основа за искључење утврђује наручилац.
Питање / тражени подаци у изјави:	<i>Да ли је у периоду од претходне три године од дана истека рока за подношење понуда, односно пријава утврђена одговорност привредног субјекта за тежак облик непрофесионалног поступања?</i>

**1.8. Договори у циљу нарушавања конкуренције**



Правни основ:	Члан 112. став 1. тач. 3)-Наручилац може у документацији о набавци да предвиди да ће да искључи привредног субјекта из поступка у сваком тренутку ако утврди да је одлуком надлежног органа за заштиту конкуренције утврђено да се привредни субјект договарао са другим привредним субјектима у циљу нарушавања конкуренције, у периоду од претходне три године од дана истека рока за подношење понуда.
Начин доказивања испуњености критеријума:	Привредни субјект дужан је да путем Портала састави и уз пријаву/понуду поднесе изјаву о испуњености критеријума за квалитативни избор привредног субјекта, којом потврђује да не постоји овај основ за искључење. Непостојање овог основа за искључење утврђује наручилац.
Питање / тражени подаци у изјави:	<i>Да ли је у периоду од претходне три године од дана истека рока за подношење понуда утврђено да се привредни субјект договарао са другим привредним субјектима у циљу нарушавања конкуренције?</i>

<b>1.9. Претходно учешће у припреми поступка набавке</b>	
Правни основ:	Члан 112. став 1. тач. 4)-Наручилац може у документацији о набавци да предвиди да ће да искључи привредног субјекта из поступка јавне набавке у сваком тренутку ако утврди да постоји нарушавања конкуренције због претходног учешћа привредног субјекта у припреми поступка набавке, у смислу члана 90. Закона о јавним набавкама, која не може да се отклони другим мерама.
Начин доказивања испуњености критеријума:	Привредни субјект дужан је да путем Портала састави и уз пријаву/понуду поднесе изјаву о испуњености критеријума за квалитативни избор привредног субјекта, којом потврђује да не постоји овај основ за искључење. Непостојање овог основа за искључење утврђује наручилац.
Питање / тражени подаци у изјави:	<i>Да ли је привредни субјект или са њим повезано лице био укључен у припрему поступка набавке?</i>

## 2. Технички и стручни капацитет

2.1. Образовне и стручне квалификације	
Правни основ:	Члан 117. став 1.-Наручилац може да одреди услове у погледу техничког и стручног капацитета којима се обезбеђује да привредни субјект има потребне кадровске и техничке ресурсе и искуство потребно за извршење уговора са одговарајућим нивоом квалитета, а нарочито може да захтева да привредни субјект има довољно искуства у погледу раније извршених уговора.
Додатни опис критеријума:	Привредни субјект иапуњава критеријум уколико има запосленог или радно ангажованог по основу другог облика ангажовања ван радног односа, предвиђеног члановима 197-202. Закона о раду ("Сл. гласник РС", бр. 24/2005, 61/2005, 54/2009, 32/2013, 75/2014, 13/2017 - одлука УС, 113/2017 и 95/2018 - аутентично тумачење), најмање 1 (једног) инжењера са важећом личноm лиценцом одговорног извођача радова број 400 или 401 или 410 или 411 или 412 или 413 или 414 или 415 или 418 или 419 или 800 или 812 или 700 или 712; односно одговарајућим лиценцама у складу са ПРАВИЛНИКОМ о полагању стручног испита у области просторног и урбанистичког планирања, израде техничке документације, грађења и енергетске ефикасности, као и лиценцама за одговорна лица у регистру лиценцираних инжењера, архитеката и просторних планера ("Сл. гласник РС", бр. 51/2019 и 2/2021 - др. правилник).
Начин доказивања испуњености критеријума:	Привредни субјект дужан је да путем Портала састави и уз пријаву/понуду поднесе изјаву о испуњености критеријума за квалитативни избор привредног субјекта, којом потврђује да испуњава овај критеријум за избор привредног субјекта. Наручилац може да пре доношења одлуке у поступку јавне набавке захтева од понуђача који је доставио економски најповољнију понуду да достави доказе о испуњености критеријума за квалитативни избор привредног субјекта. Овај критеријум доказује се достављањем: 1) За лице у радном односу код привредног субјекта фотокопија пријаве – одјаве на обавезно социјално осигурање издате од надлежног Фонда ПИО (образац М или М3А), а за лице ангажовано по основу другог облика ангажовања ван радног односа, предвиђеног члановима 197-202. Закона о раду ("Сл. гласник РС", бр. 24/2005, 61/2005, 54/2009, 32/2013, 75/2014, 13/2017 - одлука УС, 113/2017 и 95/2018 - аутентично тумачење), фотокопија важећег уговора о ангажовању; 2) Копије важеће лиценце (свечана форма или решење о истој). 3) Потврде Инжењерске коморе о важењу лиценце или Уверење о упису у Регистар лиценцираних инжењера, архитеката и просторних планера, издато у складу са чланом 39. Правилника о полагању стручног испита у области просторног и урбанистичког планирања, израде техничке документације, грађења и енергетске ефикасности, као и лиценцама за одговорна лица и регистру лиценцираних инжењера, архитеката и просторних планера ("Сл. гласник РС", бр. 51/2019 и 2/2021 - др. правилник).
Питање / тражени подаци у изјави:	Следеће образовне и стручне квалификације поседују: а) пружалац услуга или сам извођач и/или б) његово руководеће особље:
Врста квалификације	Опис захтева
Квалификације пружаоца услуга / извођача	Привредни субјект иапуњава критеријум уколико има запосленог или радно ангажованог по основу другог облика ангажовања ван радног односа, предвиђеног члановима 197-202. Закона о раду ("Сл. гласник РС", бр. 24/2005, 61/2005, 54/2009, 32/2013, 75/2014, 13/2017 - одлука УС, 113/2017 и 95/2018 - аутентично тумачење), најмање 1 (једног) инжењера са важећом личноm лиценцом одговорног извођача радова број 400 или 401 или 410 или 411 или 412 или 413 или 414 или 415 или 418 или 419 или 800 или 812 или 700 или 712; односно одговарајућим лиценцама у складу са ПРАВИЛНИКОМ о полагању стручног испита у области просторног и урбанистичког планирања, израде техничке документације, грађења и енергетске ефикасности, као и лиценцама за одговорна лица у регистру лиценцираних инжењера, архитеката и просторних планера ("Сл. гласник РС", бр. 51/2019 и 2/2021 - др. правилник).

**УПУТСТВО**  
**ПОНУЂАЧИМА КАКО ДА САЧИНЕ ПОНУДУ**

*Део конкурсне документације који се формира путем Портала*

**Подаци о наручиоцу**

Наручилац:	Акционарско друштво Електропривреда Србије, Београд
Порески идентификациони број (ПИБ):	103920327
Адреса:	Балканска 13 11000 Београд
Интернет страница:	<a href="http://www.eps.rs/">http://www.eps.rs/</a>

**Основни подаци о поступку**

Назив поступка:	Санација пијезометарских и геодетских стаза и геодетских репера
Референтни број:	JH/2100/0152/2024 (ЈАНА 2161/2024)
Врста поступка:	Отворени поступак
Врста предмета набавке:	Радови
Опис:	Предмет јавне набавке су радови на санацији пијезометарских и геодетских стаза и геодетских репера.
Рок за подношење:	10.12.2024 08:00

**Карактеристике поступка јавне набавке (инструменти и технике)**

Закључује се уговор о јавној набавци.

## Опис предмета / партија

### Санација пијезометарских и геодетских стаза и геодетских репера

#### Опис набавке:

Предмет јавне набавке су радови на санацији пијезометарских и геодетских стаза и геодетских репера.

Наручилац је дефинисао критеријуме за доделу уговора на основу:

#### Цене

Начин рангирања прихватљивих понуда:

#### Аутоматско рангирање

## Електронска комуникација и размена података на Порталу јавних набавки

У поступку се захтева електронска комуникација.

Понуда / пријава се подноси путем Портала јавних набавки на начин описан у овом упутству.

Корисник заинтересован за поступак јавне набавке комуницира са наручиоцем искључиво путем Портала јавних набавки.

Корисник Портала јавних набавки може да се заинтересује за објављен поступак јавне набавке тако што је преузео конкурсну документацију или означио своју заинтересованост.

Документацији у овом поступку јавне набавке на Порталу јавних набавки приступа се на страници поступка:

<https://jnportal.ujn.gov.rs/tender-ao/265634>

Радње у поступку јавне набавке које можете спроводити на тој страници поступка:

- слање захтева за додатним информацијама или појашњењем у вези са документацијом о набавци као и указивање наручиоцу на евентуално уочене недостатке и неправилности у документацији о набавци  
[vidi opšte uputstvo za korisnike Portala](#)
- формирање групе понуђача  
[vidi opšte uputstvo za korisnike Portala](#)
- припрема и подношење понуде  
[vidi opšte uputstvo za korisnike Portala](#)
- попуњавање е-Изјаве о испуњености критеријума за квалитативни избор привредног субјекта  
[vidi opšte uputstvo za korisnike Portala](#)
- додела права на поступак (лицу у привредном субјекту)  
[vidi opšte uputstvo za korisnike Portala](#)
- слање захтева за заштиту права  
[vidi opšte uputstvo za korisnike Portala](#)
- додела овлашћења пуномоћнику за заступање у поступку заштите права  
[vidi opšte uputstvo za korisnike Portala](#)

Привредни субјект може путем Портала јавних набавки да тражи од наручиоца додатне информације или појашњења у вези са документацијом о набавци, при чему може да укаже наручиоцу уколико сматра да постоје недостаци или неправилности у документацији о набавци, и то најкасније 6 дана пре истека рока за подношење.

## Сандуче електронске поште у поступку

[vidi opšte uputstvo za korisnike Portala](#)

Корисник заинтересован за поступак током трајања поступка јавне набавке путем сандучета електронске поште на Порталу добија следеће информације:

- o Измене конкурсне документације
- o Додатне информације или појашњења у вези са документацијом о набавци
- o Измене електронског каталога

- Одлука о додели / обустави
- Објављени огласи о јавној набавци

Корисник односно привредни субјект који учествује у поступку кроз сандуче путем Портала прима:

- Потврда о успешно поднетој понуди / пријави
- Потврда о успешно поднетој измени / допуни понуде / пријаве
- Потврда о опозиву понуде / пријаве
- Позив за подношење понуда
- Позив за учешће у е-лицитацији
- Записник о отварању понуда

Корисник прима копије порука и на адресу е-поште са којом се регистровао на Порталу.

## Припремање и подношење понуде / пријаве

Привредни субјект сачињава понуду/пријаву на Порталу јавних набавки према структури и садржини коју је дефинисао Наручилац приликом припреме поступка јавне набавке на Порталу.

Привредни субјект који подноси понуду / пријаву мора да буде регистрован на Порталу са најмање једним, а пожељно више корисника (односно корисничких налога).

[vidi opšte uputstvo za korisnike Portala](#)

Понуђач који је самостално поднео понуду не може истовремено да учествује у заједничкој понуди или као подизвођач, нити исто лице може учествовати у више заједничких понуда.

Понуђач може да поднесе само једну понуду осим у случају када је дозвољено или се захтева подношење понуде са варијантама.

Детаљно упутство о припреми понуде путем Портала:

[vidi opšte uputstvo za korisnike Portala](#)

**Рок за подношење понуда или пријава: 10.12.2024 08:00**

**Језици на којима понуде или пријаве могу бити поднете: Српски**

### Изјава о интегритету

У обрасцу понуде/пријаве понуђач/кандидат мора изјавом о интегритету да потврди под пуном материјалном и кривичном одговорношћу да је своју понуду/пријаву поднео независно, без договора са другим понуђачима/кандидатима или заинтересованим лицима и да гарантује тачност података у понуди/пријави.

## Припремање и подношење заједничке понуде / пријаве

На страници поступка јавне набавке на Порталу привредни субјект може да креира групу привредних субјеката (понуђача / кандидата) ради подношења заједничке понуде/пријаве.

Члан групе привредних субјеката који подноси понуду / пријаву мора бити овлашћен за подношење заједничке понуде / пријаве у име групе. Овлашћење за подношење понуде / пријаве у име групе привредних субјеката, чланови групе дају путем Портала јавних набавки. Сви чланови групе треба да буду регистровани корисници Портала јавних набавки.

Више о формирању групе привредних субјеката:

[vidi opšte uputstvo za korisnike Portala](#)

Понуду / пријаву припрема и подноси члан групе овлашћен за подношење заједничке понуде / пријаве у име групе привредних субјеката.

У случају заједничке понуде / пријаве подаци о члановима групе део су обрасца понуде / пријаве.

Код попуњавања обрасца понуде групе понуђача на Порталу јавних набавки треба да се наведе вредност или проценат вредности набавке те предмет или количину предмета набавке коју ће извршавати сваки члан групе према споразуму. Код попуњавања обрасца пријаве групе кандидата ти подаци наводе се ако су познати.

Сви чланови групе привредних субјеката треба да попуне Изјаву о испуњености критеријума за квалитативни избор привредног субјекта.

### Припрема понуде / пријаве са подизвођачем

Уколико понуда/пријава укључује подизвођаче, они треба да буду регистровани корисници Портала јавних набавки, али не треба да дају сагласност привредном субјекту за подношење понуде/пријаве путем Портала.

Привредни субјект који намерава да извршење дела уговора повери подизвођачу, дужан је за сваког појединог подизвођача наведе:

- 1) податке о подизвођачу (*назив подизвођача, адреса, матични број, порески идентификациони број, име особе за контакт*).
- 2) податке о делу уговора који ће се поверити подизвођачу (*по предмету или у количини, вредности или проценту*).
- 3) податак да ли подизвођач захтева да му наручилац непосредно плаћа доспела потраживања за део уговора који је он извршио.

Привредни субјект је дужан да за сваког подизвођача у понуди / пријави достави Изјаву о испуњености критеријума за квалитативни избор привредног субјекта.

### Припрема докумената у оквиру понуде / пријаве

Привредни субјект учитава документе понуде / пријаве према дефинисаној структури. Подржани формати и величина докумената прописани су Упутством за коришћење Портала јавних набавки. У случају да поједини документ превазилази величину омогућену на Порталу јавних набавки, прелоручено је коришћење компресије докумената или дељење документа у мање делове и учитавање мањих и/или компресованих докумената на Портал јавних набавки.

Документе које учитава у оквиру понуде / пријаве привредни субјект не сме да криптује. Портал јавних набавки криптује понуде / пријаве и њихове делове и чува тајност садржине понуда / пријава као и информацију о идентитету привредног субјекта до датума и времена отварања понуда.

Привредни субјект може да припрема, учитава на Портал (*Страница поступка → Понуде или Пријаве → Припрема документације*) документе које намерава да прилаже у оквиру понуде / пријаве.

[види ошће упутство за кориснике Портала](#)

Наручилац је дефинисао да уз понуде / пријаве за предмет / партије захтева следеће документе.

За предмет / партију: Санација пијезометарских и геодетских стаза и геодетских репера

Наручилац захтева да понуђач у својој понуди / пријави приложи следеће документе:

Образац понуде / пријаве - Портал аутоматски формира попуњени образац понуде / пријаве на основу података које је привредни субјект уписао на Порталу.

Образац структуре понуђене цене - Образац структуре понуђене цене се попуњава у складу са датим упутством испод табеле Обрасца.

Изјава о испуњености критеријума за квалитативни избор привредног субјекта - Портал аутоматски формира попуњени образац Изјаве на основу података које је привредни субјект уписао на Порталу.

### Средство обезбеђења за озбиљност понуде

Подаци о врсти, садржини, начину подношења, висини и роковима обезбеђења испуњења обавеза понуђача наведени су у посебном поглављу ових Упутстава.

Уз сваки тражени документ привредни субјект може да учита више докумената, ако се документ састоји од више делова.

Приликом учитавања докумената на Портал јавних набавки привредни субјект на Порталу означава да ли је поједини документ понуде поверљив (у складу са чланом 38. Закона о јавним набавкама), наводи правни основ на основу којег су документи означени поверљивим и образлаже разлог(е) поверљивости. У случају да одређени документ има само поједине делове поверљиве, пре учитавања тог документа на Портал, потребно је да привредни субјект издвоји поверљиве делове у засебни документ, означи га поверљивим, и тако га учита на Портал јавних набавки. Делове који нису поверљиви, потребно је раздвојити у засебни документ или документе и тако их учитати на Портал јавних набавки. Нити један део електронске понуде / пријаве не потписује се, није потребан печат нити је потребно скенирање докумената.

## Изјава о испуњености критеријума за квалитативни избор привредног субјекта

Изјава о испуњености критеријума за квалитативни избор привредног субјекта попуњава се електронски на Порталу.

Део конкурсне документације Критеријуми за квалитативни избор привредног субјекта са упутством формиран је путем Портала и приложен конкурсној документацији.

Начин попуњавања е-Изјаве путем Портала:

[vidi opšte uputstvo za korisnike Portala](#)

Попуњавање Изјаве путем Портала, према дефинисаним критеријумима спроводи се на страници поступка под *Пријаве / Понуде* → *Нова Изјава или Изјава у припреми* за ажурирање изјаве.

Чланови групе, подизвођачи или други субјекти чије капацитете привредни субјект користи попуњавају сваки своју е-Изјаву, а привредни субјект може да преузме попуњену е-Изјаву путем Портала и да ју приложи уз понуду / пријаву.

## Делови понуде / пријаве које није могуће доставити електронским путем

У случају да део или делове понуде / пријаве није могуће доставити електронским средствима путем Портала јавних набавки (в. члан 45. став 3. Закона о јавним набавкама), привредни субјект је дужан да наведе у понуди / пријави тачан део или делове понуде / пријаве које подноси средствима која нису електронска.

Део или делове понуде / пријаве које није могуће доставити електронским средствима путем Портала јавних набавки привредни субјект подноси Наручиоцу до истека рока за подношење понуда / пријава путем поште, курирске службе или непосредно, у коверти или кутији, затвореној на начин да се приликом отварања може са сигурношћу да утврди да се први пут отвара.

Део или делове понуде / пријаве које није могуће доставити електронским средствима путем Портала јавних набавки привредни субјект подноси на адресу:

**Акционарско друштво "Електропривреда Србије" Београд, Балканска 13, Огранак "Дринско - Лимске хидроелектране" Бајина Башта**

**Трг Душана Јерковића број 1**

**31250 Бајина Башта**

**Србија**

Са назнаком:

Део понуде / пријаве за јавну набавку: **Санација пијезометарских и геодетских стаза и геодетских репера**

Референтни број: **JH/2100/0152/2024 (ЈАНА 2161/2024)**

Број понуде:

**НЕ ОТВАРАТИ**

Приликом припреме понуде / пријаве на Порталу, привредни субјект наводи део или делове понуде / пријаве које ће доставити не-електронским начинима.

На полеђини коверте или на кутији треба навести назив и адресу привредног субјекта. У случају да део или делове понуде / пријаве подноси група привредних субјеката, на коверти је потребно назначити да се ради о групи привредних субјеката и навести називе и адресу свих чланова групе.

Део или делови понуде / пријаве сматрају се благовременим уколико су примљени од стране наручиоца до **10.12.2024 до 08:00** часова.

Наручилац ће привредном субјекту предати потврду пријема. У потврди о пријему Наручилац ће навести датум и време пријема.

Део или делове понуде / пријаве које Наручилац није примио у року одређеном за подношење понуда / пријава, односно који је примљен по истеку дана и сата до којег се понуде / пријаве могу подносити, сматраће се неблаговременим.

Неблаговремени део или делове понуде / пријаве Наручилац ће по окончању поступка отварања вратити неотворене Понуђачу, саознаком да су поднети неблаговремено.

## Попуњавање обрасца понуде

Предмет / Партија: **Санација пијезометарских и геодетских стаза и геодетских репера**

Цена се исказује у динарима, са и без пореза на додатну вредност, са урачунатим свим трошковима које понуђач има у реализацији предметне јавне набавке.

Остали захтеви набавке (који нису наведени изнад као критеријуми)

Назив: **Гарантни рок**

Јединица мере: **месец**

Опис и појашњење критеријума и докази потребни за проверу:

Гарантни рок за предметне радове не може бити краћи од 24 (двадесетчетири) месеца и почиње да тече од дана када је извршен квантитативни и квалитативни пријем изведених радова и потписан одговарајући Записник о изведеним радовима по привременој ситуацији или Записник о изведеним радовима по окончаној ситуацији.

Минимална дозвољена вредност: **24,00**

Назив: **Рок важења понуде**

Јединица мере: **календарски дан**

Опис и појашњење критеријума и докази потребни за проверу:

Рок важења понуде не може бити краћи од 60 (шездесет) календарских дана од дана отварања понуда

Минимална дозвољена вредност: **60,00**

**Резервни критеријуми**

Уколико две или више понуда имају исту најнижу понуђену цену, као најповољнија биће изабрана понуда оног Понуђача који је понудио дужи гарантни рок за предметне радове.

**Примена жреба**

Уколико након рангирања на основу критеријума за доделу и резервних критеријума није могуће донети одлуку о додели уговора, наручилац ће уговор доделити понуђачу који буде извучен путем жреба. Наручилац ће обавестити све понуђаче који су поднели понуде о датуму када ће се одржати извлачење путем жреба. Жребом ће бити обухваћене само оне понуде које су најповољније након рангирања на основу критеријума за доделу и резервних критеријума.

Извлачење путем жреба наручилац ће извршити јавно, у присуству понуђача, и то тако што ће називе понуђача исписати на одвојеним папирима, који су исте величине и боје, те ће све те палире ставити у провидну кутију одакле ће прво извући само један палир. Понуђачу чији назив буде на извученом папиру ће бити додељен уговор. Након извлачења првог папира наручилац извлачи преостале папире један по један те сходно редоследу којим су извучени рангира преостале понуђаче.

Понуђачима који не присуствују овом поступку, наручилац ће доставити записник извлачења путем жреба.



Рок и начин плаћања

#### НАЧИН ФАКТУРИСАЊА

Извођач радова је обавезан да редовно издаје периодичне рачуне по привременим ситуацијама, а након завршетка уговорених радова или по истеку уговореног рока завршетка радова рачун по окончаној ситуацији.

#### Начин издавања рачуна по привременим ситуацијама

Извођач радова, за радове изведене у претходном периоду, а на основу одговарајућих Записника о изведеним радовима по привременим ситуацијама и Обрачунских записника о изведеним радовима по привременим ситуацијама, који морају бити оверени, без примедби, од стране Надзорног органа и одговорног лица за праћење извршења уговора са стране Наручиоца и Одговорног извођача радова са стране Извођача радова, издаје рачуне по привременим ситуацијама који садрже посебне износе накнада, како следи:

- износ накнаде за извођење радова који представљају промет из области грађевинарства уз навођење шифре делатности прописане Правилником о утврђивању добара и услуга из области грађевинарства за сврху одређивања пореског дужника за ПДВ и Уредбом о класификацији делатности, а све у складу са Законом о ПДВ-у важећим у Републици Србији,
- износ накнаде за извођење радова који не представљају промет из области грађевинарства у складу са Законом о ПДВ-у важећим у Републици Србији.

Извођач радова, у рачуне по привременим ситуацијама, уноси податак о класификационој делатности у складу са Правилником о утврђивању добара и услуга из области грађевинарства за сврху одређивања пореског дужника за ПДВ. Рачуни по привременим ситуацијама треба да садрже све елементе предвиђене одредбама члана 42. Закона о ПДВ-у важећим у Републици Србији.

#### Начин издавања рачуна по окончаној ситуацији

Извођач радова издаје рачун по окончаној ситуацији, на основу Записника о изведеним радовима по окончаној ситуацији и Обрачунског записника о изведеним радовима по окончаној ситуацији, који морају бити оверени, без примедби, од стране Надзорног органа и одговорног лица за праћење извршења уговора са стране Наручиоца и Одговорног извођача радова са стране Извођача радова, који садржи посебне износе накнада, како следи:

- износ накнаде за извођење радова који представљају промет из области грађевинарства уз навођење шифре делатности прописане Правилником о утврђивању добара и услуга из области грађевинарства за сврху одређивања пореског дужника за ПДВ и Уредбом о класификацији делатности, а све у складу са Законом о ПДВ-у важећим у Републици Србији,
- износ накнаде за извођење радова који не представљају промет из области грађевинарства у складу са Законом о ПДВ-у важећим у Републици Србији.

Извођач радова, у рачун по окончаној ситуацији, уноси податак о класификацији делатности у складу са Правилником о утврђивању добара и услуга из области грађевинарства за сврху одређивања пореског дужника за ПДВ. Рачун по окончаној ситуацији треба да садржи све елементе предвиђене одредбама члана 42. Закона о ПДВ-у важећим у Републици Србији.

Обавезни прилози уз сваки рачун по привременој ситуацији, односно рачун по окончаној ситуацији су одговарајући Записник о изведеним радовима по привременој ситуацији и Обрачунски записник о изведеним радовима по привременој ситуацији, односно Записник о изведеним радовима по окончаној ситуацији и Обрачунски Записник о изведеним радовима по окончаној ситуацији, потписани од стране Надзорног органа и одговорног лица за праћење извршења уговора са стране Наручиоца и Одговорног извођача радова са стране Извођача радова, без примедби.

У испостављеним рачунима, Извођач радова је дужан да се придржава тачно дефинисаних назива из конкурсне документације и прихваћене понуде (из Обрасца структуре цене). Рачуни које не одговарају наведеним тачним називима, сматраће се неисправним. Уколико, због коришћења различитих шифарника и софтверских решења није могуће поступити на наведени начин, уз рачун се мора се доставити прилог са упоредним прегледом назива из испостављеног рачуна и захтеваних назива из конкурсне документације и прихваћене понуде.

Рачуни морају бити издати у складу са Законом о порезу на додату вредност. Рачуни који нису испостављени у складу са Законом о порезу на додату вредност неће бити прихваћени од стране Наручиоца већ ће бити враћени Извођачу радова на исправку.

Извођач радова се обавезује да се приликом испостављања сваког рачуна, по привременој или окончаној ситуацији, обавезно позове на број и предмет јавне набавке и заводни број Уговора код Наручиоца.

Рачуни по привременим ситуацијама и рачун по окончаној ситуацији морају да гласе на:

Акционарско друштво "Електропривреда Србије" Београд, Балканска 13, 11000 Београд

Матични број: 20053658

ПИБ: 103920327

ЈБКЈС: 83175

Пословни рачун: 160-797-13 Банка Интеса.

У складу са Законом о електронском фактурисању („Сл.Гласник РС“ бр.44/21, 129/21,138/2022 и 92/2023), електронски рачуни (е-рачуни/е-фактуре) са обавезним прилозима достављају се кроз систем електронских фактура (СЕФ) уз назнаку е-маил адресе ефактура.длхе@епс.рс за пријем нотификације о приспелој фактури.

Рачуни по привременим ситуацијама, са обавезним прилозима, морају бити издати, најкасније до 05. у месецу за радове изведене у претходном периоду, преко система електронских фактура (СЕФ).

Рачун по окончаној ситуацији, са обавезним прилозима, Извођач радова издаје, по завршетку свих радова предвиђених Уговором или након истека рока извршења Уговора, а најкасније у року од 60 календарских дана од датума завршетка извођења радова или од датума истека рока извршења Уговора, преко система електронских фактура (СЕФ)

Рачуни, по привременим ситуацијама и по окончаној ситуацији, који нису сачињене у складу са наведеним неће бити прихваћени од стране Наручиоца већ ће бити враћени Извођачу радова, а плаћање одложено на његову штету све док се не доставе исправни рачуни.

#### **НАЧИН ПЛАЋАЊА**

Наручилац ће сва плаћања вршити, искључиво на основу рачуна по привременим ситуацијама и рачуна по окончаној ситуацији, на текући рачун Извођача радова, у року од 45 (словима: четрдесетпет) дана од датума уноса прихваћеног е-рачуна/е-фактуре у систем електронских фактура (СЕФ).

Обавезе које доспевају након истека актуелног Трогодишњег Програма пословања, биће реализоване највише до износа средстава, која ће за ту намену бити одобрена у новом програму пословања ЕПС АД за године у којима ће се плаћати уговорене обавезе.

Обавезе које доспевају након истека актуелног Трогодишњег Програма пословања, биће реализоване највише до износа средстава, која ће за ту намену бити одобрена у новом програму пословања ЕПС АД за године у којима ће се плаћати уговорене обавезе.

У случају подношења понуде са подизвођањем, а уколико подизвођач захтева непосредно плаћање доспелих потраживања - исто се мора навести у понуди, како би наручилац то касније навео и у уговору.

У супротном, ако подизвођач не захтева непосредно плаћање доспелих потраживања, наручилац ће након плаћања извођачу радова тражити да му у року од 60 дана достави доказ и изјаву подизвођача да је извршио плаћање његових потраживања.

Уколико извођач радова не поступи по захтеву наручиоца, наручилац има обавезу да достави Канцеларији за јавне набавке предлог за покретање прекршајног поступка.

Понуда мора бити важећа 60 дана од дана отварања понуда.

Након уноса свих података привредни субјект генерише образац понуде / пријаве и може да прегледа податке понуде / пријаве пре него поднесе понуду / пријаву.

**Начин измене и допуне понуде / пријаве**

[vidi opšte uputstvo za korisnike Portala](#)

**Начин опозива понуде / пријаве**

[vidi opšte uputstvo za korisnike Portala](#)

## Подаци о врсти, садржини, начину подношења, висини и роковима обезбеђења испуњења обавеза понуђача

### Средства обезбеђења за озбиљност понуде

Понуђач, као посебан део понуде, доставља:

1. бланко сопствену меницу за озбиљност понуде која је:
  - ☐ потписана и оверена од стране законског заступника или лица по овлашћењу законског заступника, на начин који прописује Закон о меници и
  - ☐ евидентирана у Регистру меница и овлашћења кога води Народна банка Србије у складу са Одлуком о ближим условима, садржини и начину вођења регистра меница и овлашћења;
2. менично писмо – овлашћење којим Понуђач овлашћује Наручиоца да може наплатити меницу на износ од 3(словима: три)% од вредности понуде (без ПДВ), са роком важења најмање 30 (словима: тридесет) календарских дана дужи од рока важења понуде, с тим да евентуални продужетак рока важења понуде има за последицу и продужење рока важења менице и меничног овлашћења, које мора бити издато на основу Закона о меници;
3. овлашћење којим законски заступник овлашћује лице за потписивање менице и меничног овлашћења за конкретан посао, у случају да меницу и менично овлашћење не потписује законски заступник понуђача;
4. фотокопију важећег Картона депонованих потписа који је издат од стране пословне банке коју Понуђач наводи у меничном овлашћењу и
5. доказ о регистрацији менице у Регистру меница Народне банке Србије (фотокопија Захтева за регистрацију менице од стране пословне банке која је извршила регистрацију менице или извод са интернет странице Регистра меница и овлашћења НБС).

Наручилац има право да изврши наплату бланко сопствене менице за озбиљност понуде у случају да Понуђач:

- одустане од своје понуде у року важења понуде,
- не достави доказе о испуњености критеријума за квалитативни избор привредног субјекта у складу са чланом 119. Закона о јавним набавкама,
- неосновано одбије да закључи уговор о јавној набавци или
- не достави обезбеђење за извршење уговора о јавној набавци .

Меница ће бити враћена изабраном понуђачу у року од осам дана од дана предаје Наручиоцу средстава обезбеђења које је захтевано у закљученом уговору.

Меница ће бити враћена понуђачу са којим није закључен уговор одмах по ступању на снагу уговора са понуђачем чија понуда буде изабрана као најповољнија.

Уколико средство обезбеђења за озбиљност понуде није достављено у складу са документацијом о набавци, сматраће се да нису испуњени услови за доделу уговора, па ће понуда у складу са чланом 144. став 1. тачка 4) ЗЈН, бити одбијена као неприхватљива.

Средство обезбеђења за озбиљност понуде гласи на Акционарско друштво „Електропривреда Србије“, Београд, Балканска 13, 11000 Београд, ПИБ: 103920327, Огранак „Дринско - Лимске хидроелектране“ Бајина Башта, Трг Душана Јерковића број 1, 31250 Бајина Башта, и доставља се лично или поштом на адресу: Акционарско друштво „Електропривреда Србије“, Београд, Огранак „Дринско - Лимске хидроелектране“ Бајина Башта, Служба за јавне набавке, Трг Душана Јерковића број 1, 31250 Бајина

Башта, са назнаком: „ПОСЕБАН ДЕО ПОНУДЕ - Средство обезбеђења за озбиљност понуде за ЈН/2100/0152/2024 - НЕ ОТВАРАТИ“

#### Средства обезбеђења за извршење уговора

Одабрани понуђач ће морати да достави следећа средства обезбеђења за извршење уговора:

- за испуњење уговорних обавеза
- за отклањање недостатака у гарантном року

Корисници буџетских средстава који су укључени у консолидовани рачун трезора Републике Србије, а немају свој рачун, већ расходе и издатке извршавају преко рачуна извршења буџета Републике Србије, нису дужни да доставе средство обезбеђења, већ уместо истог достављају писану изјаву дату под материјалном и кривичном одговорношћу којом потврђују горе наведене околности, што се обавезно наводи у документацији о набавци.

#### МЕНИЦА КАО СРЕДСТВО ОБЕЗБЕЂЕЊА ЗА ИСПУЊЕЊЕ УГОВОРНИХ ОБАВЕЗА

Изабрани понуђач - Извођач радова је обавезан да Наручиоцу у року од максимално 5 (словима: пет) дана од дана закључења уговора и завођења истог код Наручиоца, а након претходно добијене обавезне сагласности Наручиоца на текст средства обезбеђења, као одложни услов из члана 74. став 2. Закона о облигационим односима, достави средство обезбеђења за испуњење уговорних обавеза и то:

1. бланко сопствену меницу која је:

потписана и оверена од стране законског заступника или лица по овлашћењу законског заступника, на начин који прописује Закон о меници и и

евидентирана у Регистру меница и овлашћења кога води Народна банка Србије у складу са Одлуком о ближим условима, садржини и начину вођења регистра меница и овлашћења

2. менично писмо – овлашћење којим Извођач радова овлашћује Наручиоца да може наплатити меницу, на износ од 10 (словима: десет)% од вредности уговора (без ПДВ), са роком важења минимално 30 (словима: тридесет) дана дужим од рока испуњења уговорних обавеза, с тим да евентуални продужетак рока испуњења наведених обавеза има за последицу и продужење рока важења менице и меничног овлашћења, које мора бити издато на основу Закона о меници;

3. овлашћење којим законски заступник овлашћује лице за потписивање менице и меничног овлашћења за конкретан посао, у случају да меницу и менично овлашћење не потписује законски заступник Извођача радова;

4. фотокопију важећег Картона депонованих потписа који је издат од стране пословне банке коју Извођач радова наводи у меничном овлашћењу и

5. доказ о регистрацији менице у Регистру меница Народне банке Србије (фотокопија Захтева за регистрацију менице од стране пословне банке која је извршила регистрацију менице или извод са интернет странице Регистра меница и овлашћења НБС).

Уговорне стране су сагласне да Наручилац може, без било какве претходне сагласности Извођача радова, поднети на наплату ово средство обезбеђења, у случају да:

- Извођач радова не испуни у целини своју уговорну обавезу,
- Извођач радова не испуни делимично своју уговорну обавезу,
- своју уговорну обавезу не изврши ни у остављеном примереном накнадном року, као и
- у другим случајевима неуредног испуњења Уговора.

По испуњењу уговорних обавеза, уколико је Извођач радова испунио све обавезе из Уговора, Наручилац је у обавези да врати достављену бланко сопствену меницу.

У случају реализације права из менице од стране Наручиоца, пре истека рока њеног важења, Извођач радова је у обавези да у року од 5 (словима: пет) дана достави ново средство обезбеђења за испуњење уговорних обавеза Наручиоцу.

## НАПОМЕНА ЗА ДАВАЊЕ САГЛАСНОСТИ НАРУЧИОЦА НА ТЕКСТ СРЕДСТВА ОБЕЗБЕЂЕЊА:

Изабрани Понуђач је обавезан да нацрт средства обезбеђења за испуњење уговорних обавеза, који ће бити достављен у папирној или електронској форми, најпре достави електронском поштом лицима задуженим за исправност средстава обезбеђења на следеће е-маил адресе: срдјан.љујић@епс.рс бојана.стаменић@епс.рс и александра.дјурић@епс.рс ради провере исправности и усаглашености истог са одредбама уговора. Након усаглашавања текста, односно провере исправности достављеног средства обезбеђења, изабрани Понуђач ће бити обавештен о могућности доставе средства обезбеђења за испуњење уговорних обавеза, које ће морати да достави у папирној форми преко писарнице Наручиоца са назнаком да исто треба доставити председнику комисије.

Средство обезбеђења за испуњење уговорних обавеза, гласи на Акционарско друштво „Електропривреда Србије“, Београд, Балканска 13, 11000 Београд, ПИБ: 103920327, Огранак „Дринско - Лимске хидроелектране“ Бајина Башта, Трг Душана Јерковића број 1, 31250 Бајина Башта, и доставља се лично или поштом на адресу: Акционарско друштво „Електропривреда Србије“, Београд, Огранак „Дринско - Лимске хидроелектране“ Бајина Башта, Трг Душана Јерковића број 1, 31250 Бајина Башта, са назнаком: Средство обезбеђења за испуњење уговорних обавеза за ЈН/2100/0152/2024.

Корисници буџетских средстава који су укључени у консолидовани рачун трезора Републике Србије, а немају свој рачун, већ расходе и издатке извршавају преко рачуна извршења буџета Републике Србије, нису дужни да доставе средство обезбеђења, већ уместо истог достављају писану изјаву дату под материјалном и кривичном одговорношћу којом потврђују горе наведене околности, што се обавезно наводи у документацији о набавци.

## МЕНИЦА ЗА ОТКЛАЊАЊЕ НЕДОСТАКА У ГАРАНТНОМ РОКУ

Изабрани понуђач – Извођач радова је обавезан да Наручиоцу у року од 5 (словима: пет) дана од дана потписивања завршног Записника којим се потврђује квантитативни и квалитативни пријем радова, након претходно добијене обавезне сагласности наручиоца на текст средства обезбеђења, достави:

1. **бланко сопствену меницу за отклањање недостатака у гарантном року која је:**
  - потписана и оверена од стране законског заступника или лица по овлашћењу законског заступника, на начин који прописује Закон о меници и
  - евидентирана у Регистру меница и овлашћења кога води Народна банка Србије у складу са Одлуком о ближим условима, садржини и начину вођења регистра меница и овлашћења;
2. **менично писмо – овлашћење којим Извођач радова овлашћује Наручиоца да може наплатити меницу, у висини од 5 (словима: пет)% вредности Уговора без ПДВ, са роком важења минимално 30 (словима: тридесет) дана дужим од гарантног рока, с тим да евентуални продужетак гарантног рока има за последицу и продужење рока важења менице и меничног овлашћења;**
3. **овлашћење којим законски заступник овлашћује лица за потписивање менице и меничног овлашћења за конкретан посао, у случају да меницу и менично овлашћење не потписује законски заступник Извођача радова ;**
4. **фотокопију важећег Картона депонованих потписа који је издат од стране пословне банке коју Извођач радова наводи у меничном овлашћењу и**
5. **доказ о регистрацији менице у Регистру меница Народне банке Србије (фотокопија Захтева за регистрацију менице од стране пословне банке која је извршила регистрацију менице или извод са интернет странице Регистра меница и овлашћења НБС).**

Меница може бити наплаћена у случају да Извођач радова не испуни своје уговорне обавезе у погледу отклањања недостатака у гарантном року.

Уколико Извођач радова средство обезбеђења за отклањање недостатака у гарантном року не достави у уговореном року, Наручилац ће реализовати своја права из средства обезбеђења за испуњење уговорних обавеза.

У случају реализације права из менице од стране Наручиоца, пре истека рока њеног важења, Извођач радова је у обавези да у року од 5 (словима: пет) дана достави Наручиоцу ново средство обезбеђења за отклањање недостатака у гарантном року.

#### НАПОМЕНА ЗА ДАВАЊЕ САГЛАСНОСТИ НАРУЧИОЦА НА ТЕКСТ СРЕДСТВА ОБЕЗБЕЂЕЊА:

Изабрани Понуђач је обавезан да нацрт средства обезбеђења за отклањање грешака у гарантном року, који ће бити достављен у папирној или електронској форми, најпре достави електронском поштом лицу за праћење реализације уговора (на е-маил адресу) који ће бити дефинисани уговором, ради провере исправности и усаглашености истог са одредбама уговора. Лице за праћење реализације уговора ће након усаглашавања текста, односно пријема потврде исправности од надлежних из Службе за финансијске послове, обавестити изабраног понуђача о могућности доставе средства обезбеђења за отклањање грешака у гарантном року.

Средство обезбеђења за отклањање недостатака у гарантном року, гласи на Акционарско друштво „Електропривреда Србије“, Београд, Балканска 13, 11000 Београд, ПИБ: 103920327, Огранак „Дринско - Лимске хидроелектране“ Бајина Башта, Трг Душана Јерковића број 1, 31250 Бајина Башта, и доставља се лично или поштом на адресу: Акционарско друштво „Електропривреда Србије“, Београд, Огранак „Дринско - Лимске хидроелектране“ Бајина Башта, Трг Душана Јерковића број 1, 31250 Бајина Башта, са назнаком: Средство обезбеђења за отклањање недостатака у гарантном року за ЈН/2100/0152/2024.

## Отварање понуда / пријава

Подаци везани уз отварање понуда / пријава како је наведено у позиву

Датум: **10.12.2024** Локално време: **10:00**

Место: **Акционарско друштво "Електропривреда Србије" Београд, Балканска 13, Огранак "Дринско - Лимске хидроелектране" Бајина Башта, Трг Душана Јерковића број 1, 31250 Бајина Башта, Канцеларија Наташе Поповић број 153.**

Подаци о овлашћеним лицима и поступку отварања:

Представници понуђача који учествују у поступку јавног отварања понуда, морају пре почетка поступка јавног отварања доставити комисији за јавне набавке писано овлашћење за учествовање у поступку, оверено печатом и потписом законског заступника понуђача или другог заступника уписаног у регистар надлежног органа или лица овлашћењог од стране законског заступника.

Наручилац није искључио јавност из поступка отварања понуда. На страници поступка *Понуде* → *Отварање понуда* понуђач може пратити одбројавање до отварања понуда. Након што Портал отвори понуде формира се записник о отварању понуда који је могуће преузети на страници поступка а истовремено се шаље понуђачима.

## Појашњења понуде / пријаве, облик и начин достављања доказа

Након отварања понуда / пријава наручилац може да захтева додатна објашњења која ће му помоћи при прегледу, вредновању и упоређивању понуда / пријава, а може да врши и контролу (увид) код понуђача, односно његовог подизвођача.

Ако су подаци или документација, коју је привредни субјект доставио непотпуни или нејасни, наручилац може, поштујући начела једнакости и транспарентности, у примереном року који није краћи од пет дана, да путем Портала јавних набавки захтева од привредног субјекта, да достави неопходне информације или додатну документацију.

[види опште упутство за кориснике Портала](#)

## Рок за доношење одлуке

Одлуку о додели уговора или одлуку о обустави наручилац доноси у року од 30 дана од истека рока за подношење понуда.

## Заштита права

Захтев за заштиту права може да поднесе привредни субјект, односно понуђач који је имао или има интерес за доделу уговора у конкретном поступку јавне набавке и који указује да је због поступања наручиоца противно одредбама ЗЈН оштећен или би могла да настане штета услед доделе уговора, противно одредбама ЗЈН (у даљњем тексту: подносилац захтева).

Захтев за заштиту права подноси се електронским путем преко Портала јавних набавки истовремено наручиоцу и Републичкој комисији за заштиту права у поступцима јавних набавки (у даљем тексту: Републичка комисија).

### Подношење захтева за заштиту права електронским путем

[vidi opšte uputstvo za korisnike Portala](#)

Кораци:

- Упишите референтни број захтева
- Подаци о подносиоцу захтева, наручиоца и поступку за који се подноси захтев аутоматски се повлаче из система
- Уколико подносилац захтева радње у поступку предузима преко пуномоћника може овластити пуномоћника путем Портала јавних набавки
- Уколико се захтев подноси у име групе понуђача подносилац захтева треба да учита овлашћење осталих чланова групе или споразум из којег је развидно да има право да поднесе захтев у име групе
- Дефинишите да ли се захтев за заштиту права односи на предмет набавке у целини или на поједину партију предмета набавке (означите партије)
- Документи које је потребно учитати са вашег рачунара:
  - Документ захтева за заштиту права (уз захтев можете такође учитати додатну документацију)
  - Доказ о уплати таксе

### Прецизне информације о року(овима) за заштиту права

Захтев за заштиту права може да се поднесе у току целог поступка јавне набавке, осим ако ЗЈН није другачије одређено, а најкасније у року од десет дана од дана објављивања на Порталу јавних набавки одлуке наручиоца којом се окончава поступак јавне набавке у складу са ЗЈН. Захтев за заштиту права којим се оспоравају радње наручиоца у вези са одређивањем врсте поступка, садржином јавног позива и конкурсном документацијом сматраће се благовременим ако је примљен од стране наручиоца најкасније три дана пре истека рока за подношење понуда, односно пријава, без обзира на начин достављања. Захтев за заштиту права којим се оспоравају радње наручиоца предузете након истека рока за подношење понуда подноси се у року од десет дана од дана објављивања одлуке наручиоца на Порталу јавних набавки, односно од дана пријема одлуке у случајевима када објављивање на Порталу јавних набавки није предвиђено ЗЈН. Након истека рока за подношење захтева за заштиту права, подносилац захтева не може да допуњава захтев изношењем разлога у вези са радњама које су предмет оспоравања у поднетом захтеву или оспоравањем других радњи наручиоца са којима је био или могао да буде упознат пре истека рока за подношење захтева за заштиту права, а које није истакао у поднетом захтеву.

Захтевом за заштиту права не могу да се оспоравају радње наручиоца предузете у поступку јавне набавке ако су подносиоцу захтева били или могли да буду познати разлози за његово подношење пре истека рока за подношење захтева, а подносилац захтева га није поднео пре истека тог рока. Ако је у истом поступку јавне набавке поново поднет захтев за заштиту права од стране истог подносиоца захтева, у том захтеву не могу да се оспоравају радње наручиоца за које је подносилац захтева знао или могао да зна приликом подношења претходног захтева. Предмет оспоравања у поступку заштите права не могу да буду евентуални недостаци или неправилности документације о набавци на које није указано у складу са чланом 97. ЗЈН. Наручилац објављује обавештење о поднетом захтеву за заштиту права на Порталу јавних набавки најкасније наредног дана од дана пријема захтева за заштиту права. Подношење захтева за



заштиту права задржава наставак поступка јавне набавке од стране наручиоца до окончања поступка заштите права. Захтев за заштиту права мора да садржи податке из члана 217. ЗЈН.

Уколико подносилац захтева радње у поступку предузима преко пуномоћника, уз захтев за заштиту права доставља овлашћење за заступање у поступку заштите права. Подносилац захтева који има боравиште или пребивалиште, односно седиште у иностранству дужан је да у захтеву за заштиту права именује пуномоћника за примање писмена у Републици Србији, уз навођење свих података потребних за комуникацију са означеним лицем.

Приликом подношења захтева за заштиту права наручиоцу подносилац захтева је дужан да достави доказ о уплати таксе.

Доказ је сваки документ из кога се може да се утврди да је трансакција извршена на одговарајући износ из члана 225. ЗЈН и да се односи на предметни захтев за заштиту права.

Валидан доказ о извршеној уплати таксе, у складу са Упутством о уплати таксе за подношење захтева за заштиту права Републичке комисије, објављен је на сајту Републичке комисије.

Поступак заштите права понуђача регулисан је одредбама члана 186. - 234. ЗЈН

## ОБРАЗАЦ СТРУКТУРЕ ЦЕНЕ

за јавну набавку број ЈН/2100/0152/2024

### Санација пијезометарских и геодетских стаза и геодетских репера

Р.Бр.	К.Д.	Опис предмета набавке	Ј.М.	Количина	Јединична цена без ПДВ-а (динара)	Јединична цена са ПДВ-ом (динара)	Укупна цена без ПДВ-а (динара)	Укупна цена са ПДВ-ом (динара)
(1)	(2)	(3)	(4)	(5)	(6)	(7)	(8)	(9)
1.	43.12	Ручно чишћење прилазне стазе у ширини 1м, од лишћа, грања, поломљених бетонских плоча и осулинског камена. Материјал се одлаже поред стазе на доњу страну. Обрачун по м1 стазе.	м1	100,0				
2.	43.12	Рад радника на ручном раскресивању шибља и грана на прилазним стазама. Рад са тримером, моторном тестером и резачем високих грана. Посечено шибље и гране склонити и сложити са доње стране стазе. Обрачун по ефективном часу рада радника.	час	25,0				
3.	43.99	Набавка материјала, израда и уградња анкера РА Ø25 мм, дужине 60цм, за степенице на стрмим стазама. Зашиљени са једне стране, анкери се побијају испред бетонских плоча (2 ком по плочи), а ако је терен тврд, буше се рупе Ø 32мм у терену, дубине 40цм, постављају се анкери и заливају цементним малтером. Обрачун по комаду анкера.	ком	500,0				
4.	43.99	Набавка материјала, израда и уградња префабрикованих бетонских плоча димензија 80x25x6ст, од бетона марке МБ 30, за степенице на стрмим стазама. Плоче су армиране мрежом Q 188. Обрачун по комаду плоче.	ком	200,0				

Акционарско друштво „Електропривреда Србије“ Београд  
 Огранак „Дринско – Лимске ХЕ,, Бајина Башта  
 Образац структуре цене ЈН/2100/0152/2024

5.	43.99	Набавка материјала, припрема и фарбање старе металне ограде од црних цеви Ø40. Цеви очистити физичким и хемијским путем од корозије и старе подлупљене фарбе, нанети заштитну боју на оштећеним и очишћеним местима и завршну боју у два премаза преко целе ограде (нијанса по избору наручиоца). Обрачун по м1 ограде.	м1	300,0			
6.	43.99	Набавка материјала, израда и уградња нове металне ограде од црних цеви спољнег пречника Ø40, дебљине зида 2,6мм. Ограда се састоји од стубова висине 100цм од коте терена, на размаку од 250цм, и хоризонталне цеви, рукохвата који се вари на стубове. На местима где је терен мекан, стубове треба убетонирати у терен. Темељ стубова је димензије 30х30х40цм. Бетон је обрачунат у посебној позицији. (поз10) На местима где је терен каменит, тврд, поставити анкер из позиције 3 и стуб заварити за анкер. Спојеве добро заварити, обрусити и очистити. Цеви очистити од корозије, нанети основну боју и завршну боју у два премаза (нијанса по избору наручиоца).Обрачун по кг челика.	кг	650,0			
7.	43.99	Набавка материјала и малтерисање геодетских стубова са којих се опрљуштао слој бетона. Димензије стубова 40х40х125цм. Обијање подлупљеног бетона, набацивање шприц малтера размере 1:1 и малтерисање цементним малтером размере 2:1, дебљина до 3цм. Након тога површину стуба премазати 2х "Полицемом" произвођача "1 Мај" из Чачка (или одговарајући). Обрачун по м2.	м2	10,0			

Акционарско друштво „Електропривреда Србије“ Београд  
 Огранак „Дринско – Лимске ХЕ,, Бајина Башта  
 Образац структуре цене ЈН/2100/0152/2024

8.	43.99	Набавка материјала, фарбање и обележавање геодетских стубова. Целу површину стуба очистити, премазати водоотпорном црном и белом фарбом за бетон. Направити шаблоне за римске бројеве у висини 20цм, ширини броја по 2цм и фарбати спреј фарбом отпорном на временске услове (боја црвена). Површина фарбања је око 2м2 по комаду стуба, плус обележавање. Обрачун по комаду стуба.	ком	30,0				
9.	43.99	Ручни ископ земље у III, IV и V категорије, за враћање у правилан положај постојећих бетонских плоча и анкера. Погрешно позиционирану постојећу бетонску плочу откопати и довести у правилан положај. По потреби избушити нове рупе за постојеће анкере и додати нове анкере који недостају. Користити анкере из позиције 3. Обрачун по комаду плоче.	ком	100,0				
10.	43.99	Набавка материјала, израда и уградња бетона марке МБ 20, за темеље стубова оградe на меком терену. Бетон се меша ручно на лицу места. Обрачун по м3 бетона.	м3	3,0				
11.	43.99	Набавка, транспорт и уградња свог потребног материјала за израду нових геодетских репера квадратног пресека 40х40цм са заштитним поклопцем. Радови обухватају: -ручни ископ за стуб у земљи III категорије 1.6м3; -израда армирано бетонског стуба репера у уплати 1,2 м3 бетона МБ30 и арматуре 10кг; -уградња репера са заштитним поклопцем/уређај за призму у свему према <b>графичком прилогу бр. 1</b> који је као прилог документације објављен на Порталу ЈН Обрачун по комаду.	ком	1,0				

Акционарско друштво „Електропривреда Србије“ Београд  
 Огранак „Дринско – Лимске ХЕ,, Бајина Башта  
 Образац структуре цене ЈН/2100/0152/2024

12.	43.99	Набавка, транспорт и уградња свог потребног материјала за израду нових геодетских репера квадратног пресека 40x40cm са заштитним поклопцем. Радови обухватају: -ручни ископ за стуб у земљи III категорије 0,6м3; -израда армирано бетонског стуба репера у оплати 0,40м3 бетона МБ30 и арматуре 10кг; -уградња репера са заштитним поклопцем/уређај за призму у свему према графичком прилогу бр.2. који је као прилог документације објављен на Порталу ЈН Обрачун по комаду.	ком	9,0			
13.	43.99	Набавка, транспорт и уградња свог потребног материјала за израду нових геодетских репера. Потребно је у постојећу стену убушити челични анкер са месинганом главом у свему према графичком прилогу бр. 3 који је као прилог документације објављен на Порталу ЈН Обрачун по комаду.	ком	3,0			
I	<b>Укупна вредност понуде без ПДВ-а (динара):</b> (збир колоне бр. 8)						
II	<b>Вредност ПДВ-а (динара):</b>						
III	<b>Укупна вредност понуде са ПДВ-ом (динара):</b> (ред бр. I + ред бр. II)						

Одговорни извођач радова од стране Понуђача, за извршење Уговора: \_\_\_\_\_  
 (попуњава Понуђач)

## Упутство за попуњавање Обрасца структуре цене

Понуђач треба да попуни Образац структуре цене на следећи начин:

- у колону (6) уписати колико износи јединична цена без ПДВ-а за дату позицију;
- у колону (7) уписати колико износи јединична цена са ПДВ-ом за дату позицију;
- у колону (8) уписати колико износи укупна цена без ПДВ-а за дату позицију и то тако што ће се помножити јединична цена без ПДВ-а (*наведена у колони 6*) са захтеваном количином (*која је наведена у колони 5*);
- у колону (9) уписати колико износи укупна цена са ПДВ-ом за дату позицију и то тако што ће се вредност из колоне 8 увећати за обрачунати износ ПДВ-а, у складу са Законом о ПДВ-у важећим у Републици Србији;
- у ред бр. I – уписује се укупна вредност понуде без ПДВ-а, као збир укупних цена без ПДВ-а за све појединачне позиције у табели (*збир колоне број 8*);
- у ред бр. II – уписује се укупан износ ПДВ-а, који се обрачунава на вредност која се уписује у ред I;
- у ред бр. III – уписује се укупна вредност понуде са ПДВ-ом (*ред бр. I + ред бр. II*)
  
- **на место предвиђено за попуњавање одговорног лице Понуђача за извршење Уговора Понуђач уписује име лица које ће, у случају закаључења уговора, бити одговорно од стране Извођача радова за извршење уговора.**

## ОБРАЗАЦ ТРОШКОВА ПРИПРЕМЕ ПОНУДЕ

за јавну набавку радова број ЈН/2100/0152/2024  
Санација пијезометарских и геодетских стаза  
и геодетских репера

Сагласно члану 138. став 2. Закона, понуђач \_\_\_\_\_ (назив привредног субјекта), доставља укупан износ и структуру трошкова припремања понуде.

Р.бр.	НАЗИВ ТРОШКА	ИЗНОС ТРОШКА (дин.)
1.		
2.		
3.		
4.		
5.		
УКУПНО без ПДВ-а		
УКУПНО са ПДВ-ом		

Трошкове припреме и подношења понуде сноси искључиво понуђач и не може тражити од наручиоца накнаду трошкова.

Ако је поступак јавне набавке обустављен из разлога који су на страни наручиоца, наручилац је дужан да понуђачу надокнади трошкове израде узорка или модела, ако су израђени у складу са техничким спецификацијама наручиоца и трошкове прибављања средства обезбеђења, под условом да је понуђач тражио накнаду тих трошкова у својој понуди.

**Напомена:** достављање овог обрасца није обавезно.

На основу одредби Закона о меници („Службени лист ФНРЈ“, бр. 104/46, 18/58 - други закон, „Службени лист СФРЈ“, 16/65, 54/70, 57/89 и „Службени лист СРЈ“, бр. 46/96),

ДУЖНИК: .....  
(назив и седиште Понуђача)

Матични број дужника (Понуђача): .....

Текући рачун дужника (Понуђача): .....

ПИБ дужника (Понуђача): .....

ИЗДАЈЕ

## МЕНИЧНО ПИСМО – ОВЛАШЋЕЊЕ ЗА КОРИСНИКА БЛАНКО СОПСТВЕНЕ МЕНИЦЕ ЗА ОЗБИЉНОСТ ПОНУДЕ

ЈАВНА НАБАВКА БРОЈ ЈН/2100/0152/2024

Санација пијезометарских и геодетских стаза и геодетских репера

КОРИСНИК - ПОВЕРИЛАЦ: Акционарско друштво "Електропривреда Србије" Београд  
Балканска 13, 11000 Београд  
Огранак "Дринско-лимске ХЕ" Бајина Башта  
Трг Душана Јерковића 1  
31250 Бајина Башта

Матични број: ..... 20053658,

ПИБ: ..... 103920327,

Број текућег рачуна: ..... 160-797-13 Banca Intesa

Предајемо вам 1 (једну) потписану и оверену, бланко сопствену меницу која је неопозива, без права протеста и наплатива на први позив, серијски бр. .... (уписати серијски број) као средство обезбеђења за озбиљност понуде за јавну набавку бр. ЈН/2100/0152/2024 (ЈАНА број 2161/2024) - „Санација пијезометарских и геодетских стаза и геодетских репера“

Овлашћујемо Повериоца, да предату меницу може попунити у износу од 3 (словима: три)% од вредности понуде (без ПДВ-а), са роком важења минимално 30 (словима: тридесет) дана дужим од рока важења понуде, с тим да евентуални продужетак рока важења понуде има за последицу и продужење рока важења менице и меничног овлашћења за исти број дана.

Истовремено овлашћујемо Повериоца да безусловно и неопозиво, без протеста и трошкова, вансудски иницира наплату - издавањем налога за наплату на терет текућег рачуна Дужника бр..... код ..... Банке, као и са свих рачуна Дужника ..... (унети одговарајуће податке дужника – издаваоца менице – назив, место и адресу) код банке, а у корист текућег рачуна Повериоца бр. 160-797-13 Banca Intesa.

Овлашћујемо банке код којих имамо рачуне за наплату да плаћање изврше на терет свих наших рачуна, као и да поднесу налог за наплату заведу у редослед чекања у случају да на рачунима уопште нема или нема довољно средстава или због поштовања приоритета у наплати са рачуна.

Дужник се одриче права на повлачење овог овлашћења, на стављање приговора на задужење и на сторнирање задужења по овом основу за наплату.



Меница је важећа и у случају промена лица овлашћених за заступање правног лица, промена лица овлашћених за располагање средствима са рачуна Дужника, промена печата, статусних промена код Дужника, оснивања нових правних субјеката од стране Дужника и других промена од значаја за правни промет.

Поверилац има право да изврши наплату бланко сопствене менице за озбиљност понуде без било какве претходне сагласности Дужника, односно да поднесе на наплату ово средство обезбеђења, у случају да Дужник:

- одустане од своје понуде у року важења понуде,
- не достави доказе о испуњености критеријума за квалитативни избор привредног субјекта у складу са чланом 119. Закона о јавним набавкама или
- неосновано одбије да закључи уговор о јавној набавци или
- не достави обезбеђење за извршење уговора о јавној набавци.

Меница је потписана од стране овлашћеног лица за заступање Дужника \_\_\_\_\_ (унети име и презиме овлашћеног лица).

Ово менично писмо - овлашћење сачињено је у 2 (словима:два) истоветна примерка, од којих је 1 (словима:један) примерак за Повериоца, а 1 (словима:један) задржава Дужник.

Место и датум издавања Овлашћења

Понуђач

\_\_\_\_\_

*М.П.*

\_\_\_\_\_

*(име и презиме овлашћеног лица)*

\_\_\_\_\_

*(потпис овлашћеног лица)*

Прилози:

1. 1 (словима: једна) потписана и оверена бланко сопствена меница као гаранција за озбиљност понуде
2. овлашћење којим законски заступник овлашћује лице за потписивање менице и меничног овлашћења за конкретан посао, у случају да меницу и менично овлашћење не потписује законски заступник понуђача;
3. фотокопија важећег Картона депонованих потписа који је издат од стране пословне банке коју Понуђач наводи у меничном овлашћењу и
4. доказ о регистрацији менице у Регистру меница Народне банке Србије (фотокопија Захтева за регистрацију менице од стране пословне банке која је извршила регистрацију менице или извод са интернет странице Регистра меница и овлашћења НБС).

**Менично писмо у складу са садржином овог Прилога се доставља као посебан део понуде.**

(напомена: не доставља се у понуди)

На основу одредби Закона о меници („Службени лист ФНРЈ“, бр. 104/46, 18/58 - други закон, „Службени лист СФРЈ“, 16/65, 54/70, 57/89 и „Службени лист СРЈ“, бр. 46/96),

ДУЖНИК: .....  
(назив и седиште Понуђача)  
Матични број дужника (Понуђача): .....  
Текући рачун дужника (Понуђача): .....  
ПИБ дужника (Понуђача): .....

ИЗДАЈЕ

**МЕНИЧНО ПИСМО – ОВЛАШЋЕЊЕ  
ЗА КОРИСНИКА БЛАНКО СОПСТВЕНЕ МЕНИЦЕ  
ЗА ИСПУЊЕЊЕ УГОВОРНИХ ОБАВЕЗА**

**ЈАВНА НАБАВКА БРОЈ ЈН/2100/0152/2024**  
**Санација пијезометарских и геодетских стаза и геодетских репера**

**КОРИСНИК - ПОВЕРИЛАЦ:** Акционарско друштво "Електропривреда Србије" Београд  
Балканска 13, 11000 Београд  
Огранак "Дринско-лимске ХЕ" Бајина Башта  
Трг Душана Јерковића 1  
31250 Бајина Башта  
Матични број: ..... 20053658,  
ПИБ: ..... 103920327,  
Број текућег рачуна: ..... 160-797-13 Банка Intesa

Предајемо вам 1 (једну) потписану и оверену, бланко сопствену меницу која је неопозива, без права протеста и наплатива на први позив, серијски бр. .... (уписати серијски број) као средство обезбеђења за испуњење уговорних обавеза, за јавну набавку ЈН/2100/0152/2024 (ЈАНА број 2161/2024) - „Санација пијезометарских и геодетских стаза и геодетских репера“

Овлашћујемо Повериоца, да предату меницу може попунити до максималног износа од ..... динара, (словима: ..... динара), односно **10 (словима: десет)% вредности уговора** (без ПДВ-а), по Уговору за јавну набавку ЈН/2100/0152/2024 - „Санација пијезометарских и геодетских стаза и геодетских репера“, бр. .... од ..... (заведен код Корисника - Повериоца) и бр. .... од ..... (заведен код Дужника), са роком важења минимално **30 (словима: тридесет) дана дужим од рока испуњења уговорних обавеза** с тим да евентуални продужетак рока испуњења наведених обавеза има за последицу и продужење рока важења менице и меничног овлашћења најмање за исти број дана за који се продужава рок испуњења уговорних обавеза.

Истовремено овлашћујемо Повериоца да безусловно и неопозиво, без протеста и трошкова, вансудски иницира наплату - издавањем налога за наплату на терет текућег рачуна Дужника бр..... код ..... Банке, као и са свих рачуна Дужника ..... (унети одговарајуће податке дужника – издаваоца менице – назив, место и адресу) код банке, а у корист текућег рачуна Повериоца бр. 160-797-13 Банка Intesa.

Акционарско друштво „Електропривреда Србије“ Београд  
Огранак „Дринско – Лимске ХЕ„ Бајина Башта  
Менично овлашћење за испуњење уговорних обавеза ЈН/2100/0152/2024

Овлашћујемо банке код којих имамо рачуне за наплату да плаћање изврше на терет свих наших рачуна, као и да поднесу налог за наплату заведу у редослед чекања у случају да на рачунима уопште нема или нема довољно средстава или због поштовања приоритета у наплати са рачуна.

Дужник се одриче права на повлачење овог овлашћења, на стављање приговора на задужење и на сторнирање задужења по овом основу за наплату.

Меница је важећа и у случају промена лица овлашћених за заступање правног лица, промена лица овлашћених за располагање средствима са рачуна Дужника, промена печата, статусних промена код Дужника, оснивања нових правних субјеката од стране Дужника и других промена од значаја за правни промет.

Поверилац односно Наручилац има право да изврши наплату бланко сопствене менице за испуњење уговорних обавеза, без било какве претходне сагласности Дужника односно Извођача радова, односно да поднесе на наплату ово средство обезбеђења, у случају да:

- Извођач радова не испуни у целини своју уговорну обавезу,
- Извођач радова не испуни делимично своју уговорну обавезу,
- своју уговорну обавезу не изврши ни у остављеном примереном накнадном року, као и
- у другим случајевима неуредног испуњења Уговора.

Меница је потписана од стране овлашћеног лица за заступање Дужника \_\_\_\_\_ (унети име и презиме овлашћеног лица).

Ово менично писмо – овлашћење сачињено је у 2 (словима:два) истоветна примерка, од којих је 1 (словима: један) примерак за Повериоца, а 1 (словима: један) задржава Дужник.

Место и датум издавања Овлашћења

Понуђач

М.П.

\_\_\_\_\_ (име и презиме овлашћеног лица)

\_\_\_\_\_ (потпис овлашћеног лица)

Прилози:

1. 1 (словима: једна) потписана и оверена бланко сопствена меница као гаранција за испуњење уговорних обавеза
2. овлашћење којим законски заступник овлашћује лице за потписивање менице и меничног овлашћења за конкретан посао, у случају да меницу и менично овлашћење не потписује законски заступник понуђача;
3. фотокопија важећег Картона депонованих потписа који је издат од стране пословне банке коју Понуђач наводи у меничном овлашћењу и
4. доказ о регистрацији менице у Регистру меница Народне банке Србије (фотокопија Захтева за регистрацију менице од стране пословне банке која је извршила регистрацију менице или извод са интернет странице Регистра меница и овлашћења НБС).

**(напомена: не доставља се у понуди)**

На основу одредби Закона о меници („Службени лист ФНРЈ“, бр. 104/46, 18/58 - други закон, „Службени лист СФРЈ“, 16/65, 54/70, 57/89 и „Службени лист СРЈ“, бр. 46/96),

ДУЖНИК: .....  
(назив и седиште Понуђача)

Матични број дужника (Понуђача): .....

Текући рачун дужника (Понуђача): .....

ПИБ дужника (Понуђача): .....

ИЗДАЈЕ

**МЕНИЧНО ПИСМО – ОВЛАШЋЕЊЕ  
ЗА КОРИСНИКА БЛАНКО СОПСТВЕНЕ МЕНИЦЕ  
ЗА ОТКЛАЊАЊЕ НЕДОСТАКА У ГАРАНТНОМ РОКУ**

**ЈАВНА НАБАВКА БРОЈ ЈН/2100/0152/2024  
Санација пијезометарских и геодетских стаза и геодетских репера**

**КОРИСНИК - ПОВЕРИЛАЦ:** Акционарско друштво "Електропривреда Србије" Београд  
Балканска 13, 11000 Београд  
Огранак "Дринско-лимске ХЕ" Бајина Башта  
Трг Душана Јерковића 1  
31250 Бајина Башта  
Матични број: ..... 20053658,  
ПИБ: ..... 103920327,  
Број текућег рачуна: ..... 160-797-13 Банка Intesa

Предајемо вам 1 (словима: једну) потписану и оверену, бланко сопствену меницу која је неопозива, без права протеста и наплата на први позив, серијски број ..... (уписати серијски број) као средство обезбеђења за отклањање недостатака у гарантном року.

Овлашћујемо Повериоца, да предату меницу може попунити до максималног износа од ..... динара, (словима: ..... динара), односно 5(словима:пет)% вредности уговора (без ПДВ-а), по Уговору за јавну набавку ЈН/2100/0152/2024 (ЈАНА број 2161/2024) - „Санација пијезометарских и геодетских стаза и геодетских репера“, бр. .... од ..... (заведен код Корисника - Повериоца) и бр. .... од ..... (заведен код Дужника), са роком важења минимално 30 (словима: тридесет) дана дужим од гарантног рока с тим да евентуални продужетак гарантног рока има за последицу и продужење рока важења менице и меничног овлашћења најмање за исти број дана за који се продужава гарантни рок.

Истовремено овлашћујемо Повериоца да безусловно и неопозиво, без протеста и трошкова, вансудски иницира наплату - издавањем налога за наплату на терет текућег рачуна Дужника бр..... код ..... Банке, као и са свих рачуна Дужника ..... (унети одговарајуће податке дужника – издаваоца менице – назив, место и адресу) код банке, а у корист текућег рачуна Повериоца бр. 160-797-13 Banca Intesa.

Овлашћујемо банке код којих имамо рачуне за наплату да плаћање изврше на терет свих наших рачуна, као и да поднесу налог за наплату заведу у редослед чекања у случају да на рачунима уопште нема или нема довољно средстава или због поштовања приоритета у наплати са рачуна.

Дужник се одриче права на повлачење овог овлашћења, на стављање приговора на задужење и на сторнирање задужења по овом основу за наплату.

Меница је важећа и у случају промена лица овлашћених за заступање правног лица, промена лица овлашћених за располагање средствима са рачуна Дужника, промена печата, статусних промена код Дужника, оснивања нових правних субјеката од стране Дужника и других промена од значаја за правни промет.

Поверилац односно Наручилац има право да изврши наплату бланко сопствене менице за отклањање недостатака у гарантном року, без било какве претходне сагласности Дужника односно Извођача радова, односно да поднесе на наплату ово средство обезбеђења, у случају да Извођач радова не испуни своје уговорне обавезе у погледу отклањања недостатака у гарантном року.

Меница је потписана од стране овлашћеног лица за заступање Дужника  
\_\_\_\_\_ (унети име и презиме овлашћеног лица).

Ово менично писмо – овлашћење сачињено је у 2 (словима: два) истоветна примерка, од којих је 1 (словима: један) примерак за Повериоца, а 1 (словима: један) задржава Дужник.

Место и датум издавања Овлашћења

Понуђач

\_\_\_\_\_

*М.П.*

\_\_\_\_\_

*(име и презиме овлашћеног лица)*

\_\_\_\_\_

*(потпис овлашћеног лица)*

Прилози:

1. 1 (словима: једна) потписана и оверена бланко сопствена меница као гаранција за отклањање недостатака у гарантном року
2. овлашћење којим законски заступник овлашћује лице за потписивање менице и меничног овлашћења за конкретан посао, у случају да меницу и менично овлашћење не потписује законски заступник понуђача;
3. фотокопија важећег Картона депонованих потписа који је издат од стране пословне банке коју Понуђач наводи у меничном овлашћењу и
4. доказ о регистрацији менице у Регистру меница Народне банке Србије (фотокопија Захтева за регистрацију менице од стране пословне банке која је извршила регистрацију менице или извод са интернет странице Регистра меница и овлашћења НБС).

## МОДЕЛ УГОВОРА ЗА ИЗВОЂЕЊЕ РАДОВА

Јавна набавка број ЈН/2100/0152/2024

Санација пијезометарских и геодетских стаза и геодетских репера

Овај уговор закључили су у Бајиној Башти, дана ..... године:

### УГОВОРНЕ СТРАНЕ:

#### НАРУЧИЛАЦ

- Акционарско друштво "Електропривреда Србије" Београд, Балканска 13, 11000 Београд  
Огранак "ДРИНСКО-ЛИМСКЕ ХИДРОЕЛЕКТРАНЕ" Бајина Башта  
Трг Душана Јерковића број 1, 31250 Бајина Башта  
Матични број: 20053658  
ПИБ: 103920327  
Текући рачун број: 160-797-13  
Банка: Banca Intesa ад Београд  
које заступа финансијски директор Огранка Дринско – Лимске ХЕ, Бајина Башта, на основу  
Пуномоћја генералног директора ЕПС АД,  
(у даљем тексту: **Наручилац**)

и

#### ИЗВОЂАЧ РАДОВА

- .....  
из .....  
Улица и број .....  
Матични број: .....  
ПИБ: .....  
Текући рачун број: .....  
Банка: .....  
кога заступа .....  
(у даљем тексту: **Извођач радова**)

Чланови групе/подизвођачи: *(овај став се уноси у Модел уговора само ако постоје чланови групе/подизвођачи)*

- .....  
из .....  
Улица и број .....  
Матични број: .....  
ПИБ: .....  
Текући рачун број: .....  
Банка: .....  
кога заступа .....  
**(члан групе понуђача или подизвођач)**

- .....  
из .....  
Улица и број .....  
Матични број: .....  
ПИБ: .....  
Текући рачун број: .....  
Банка: .....  
кога заступа .....  
**(члан групе понуђача или подизвођач)**

(у даљем тексту заједно: Уговорне стране) у складу са Конкурсном документацијом.

## УВОДНЕ ОДРЕДБЕ

Уговорне стране констатују :

- да је Наручилац у складу са Конкурсном документацијом а сагласно члану 52. Закона о јавним набавкама („Сл.гласник РС“, бр. 91/2019 и 92/2023) (даље Закон) спровео отворени поступак за јавну набавку радова „Санација пијезометарских и геодетских стаза и геодетских репера број ЈН/2100/0152/2024, ЈАНА број 2161/2024;
- да је Јавни позив у вези предметне јавне набавке послат на објављивање на Порталу јавних набавки дана \_\_\_\_\_ године и објављен на интернет страници Наручиоца;
- да Понуда Понуђача у отвореном поступку за ЈН број **ЈН/2100/0152/2024**, која је заведена код Наручиоца под бројем \_\_\_\_\_ од \_\_\_\_ 20\_\_ године, прихватљива и да му је Наручилац доделио уговор својом Одлуком број \_\_\_\_\_ од \_\_\_\_\_. године.

## ПРЕДМЕТ УГОВОРА

### Члан 1.

Предмет овог Уговора обухвата радове на санцији геодетских репера и стаза на бранама ХЕ и РХЕ Бајина Башта а за потребе редовног осматрања брана и њихове анализе (у даљем тексту: извођење радова).

Радови се изводе на стрмим падинама Бране "Лазифи" и клизишта "Милекићи". Терен је на неким деловима пошумљен и, или у паду 1:1 и тешко проходан. Не постоје приступни путеви за механизацију до свих тачака које су предмет радова, и радови се морају изводити ручно.

Овим Уговором о извођењу радова (у даљем тексту: Уговор) Извођач радова се обавезује да за потребе Наручиоца изврши уговорене обавезе на начин и у роковима који су одређени Уговором, прописима и правилима струке, према захтевима и условима из Конкурсне документације Наручиоца за предметну јавну набавку, Понуди Извођача радова број \_\_\_\_\_ од \_\_\_\_\_ године и Обрасцу структуре цене, који као прилози чине саставни део овог Уговора.

Уговореним радовима у смислу ст. 1. и 2. овог Уговора сматрају се и вишкови радова.

*Делимично извршење уговора Извођач радова ће у складу са Понудом, уступити подизвођачу: \_\_\_\_\_ (назив Подизвођача из АПР) и то: \_\_\_\_\_ (опис радова), са процентом учешћа у понуди од \_\_\_\_\_ (бројчано исказани процента).*

*Извођач радова који је у складу са Понудом, део уговорених обавеза делимично уступио подизвођачу у потпуности је одговоран Наручиоцу за реализацију радова.*

*Наручилац ће непосредно да плаћа подизвођача за део уговора који је он извршио, уколико подизвођач захтева да му се доспела потраживања плаћају непосредно.*

*Група понуђача у заједничкој понуди, одговорна је неограничено и солидарно за извршење обавеза по основу овог Уговора.*

## УГОВОРЕНА ВРЕДНОСТ

### Члан 2.

Уговорена вредност из члана 1. Уговора износи: \_\_\_\_\_ динара (словима: \_\_\_\_\_), без обрачунатог ПДВ-а.

ПДВ се обрачунава у складу са Законом о ПДВ-у важећим у Републици Србији полазећи од класификације делатности наведене у Обрасцу структуре цена.

Уговорена цена из става 1. овог члана обухвата: цену радне снаге, цену ангажовања транспортних средстава, грађевинске механизације, опреме, средстава за рад и свега осталог неопходног за извођење предметних радова, трошкове прибављања средстава обезбеђења, трошкове спровођења мера безбедности и здравља на раду и заштите животне средине као и све друге трошкове који се јаве током извођења радова и који су потребни за извођење и завршетак радова у складу са Уговором.

У циљу одређивања пореског дужника у складу са чланом 10. Закона о ПДВ-у, Уговорне стране су сагласне да су позиције у Обрасцу структуре цене класификоване у складу са Уредбом о класификацији делатности и Правилником о утврђивању добара и услуга из области грађевинарства за сврху одређивања пореског дужника за ПДВ.

Уговорне стране су сагласне да се јединичне цене из понуде неће мењати у случају промене цена елемената на основу којих је формирана јединична цена радова (фиксна цена), за све време важења овог Уговора.

## **НАЧИН ФАКТУРИСАЊА**

### **Члан 3.**

Извођач радова је обавезан да редовно издаје периодичне рачуне по привременим ситуацијама, а након завршетка уговорених радова или по истеку уговореног рока завршетка радова рачун по окончаној ситуацији.

#### **Начин издавања рачуна по привременим ситуацијама**

Извођач радова, за радове изведене у претходном периоду, а на основу одговарајућих Записника о изведеним радовима по привременим ситуацијама и Обрачунских записника о изведеним радовима по привременим ситуацијама, који морају бити оверени, без примедби, од стране Надзорног органа и одговорног лица за праћење извршења уговора са стране Наручиоца и Одговорног извођача радова са стране Извођача радова, издаје рачуне по привременим ситуацијама који садрже посебне износе накнада, како следи:

- износ накнаде за извођење радова који представљају промет из области грађевинарства уз навођење шифре делатности прописане Правилником о утврђивању добара и услуга из области грађевинарства за сврху одређивања пореског дужника за ПДВ и Уредбом о класификацији делатности, а све у складу са Законом о ПДВ-у важећим у Републици Србији,
- износ накнаде за извођење радова који не представљају промет из области грађевинарства у складу са Законом о ПДВ-у важећим у Републици Србији.

Извођач радова, у рачуне по привременим ситуацијама, уноси податак о класификационој делатности у складу са Правилником о утврђивању добара и услуга из области грађевинарства за сврху одређивања пореског дужника за ПДВ. Рачуни по привременим ситуацијама треба да садрже све елементе предвиђене одредбама члана 42. Закона о ПДВ-у важећим у Републици Србији.

#### **Начин издавања рачуна по окончаној ситуацији**

Извођач радова издаје рачун по окончаној ситуацији, на основу Записника о изведеним радовима по окончаној ситуацији и Обрачунског записника о изведеним радовима по окончаној ситуацији, који морају бити оверени, без примедби, од стране Надзорног органа и одговорног лица за праћење извршења уговора са стране Наручиоца и Одговорног извођача радова са стране Извођача радова, који садржи посебне износе накнада, како следи:

- износ накнаде за извођење радова који представљају промет из области грађевинарства уз навођење шифре делатности прописане Правилником о утврђивању добара и услуга из области грађевинарства за сврху одређивања пореског дужника за ПДВ и Уредбом о класификацији делатности, а све у складу са Законом о ПДВ-у важећим у Републици Србији,
- износ накнаде за извођење радова који не представљају промет из области грађевинарства у складу са Законом о ПДВ-у важећим у Републици Србији.



Извођач радова, у рачун по окончаној ситуацији, уноси податак о класификацији делатности у складу са Правилником о утврђивању добара и услуга из области грађевинарства за сврху одређивања пореског дужника за ПДВ. Рачун по окончаној ситуацији треба да садржи све елементе предвиђене одредбама члана 42. Закона о ПДВ-у важећим у Републици Србији.

Обавезни прилози уз сваки рачун по привременој ситуацији, односно рачун по окончаној ситуацији су одговарајући Записник о изведеним радовима по привременој ситуацији и Обрачунски записник о изведеним радовима по привременој ситуацији, односно Записник о изведеним радовима по окончаној ситуацији и Обрачунски Записник о изведеним радовима по окончаној ситуацији, потписани од стране Надзорног органа и одговорног лица за праћење извршења уговора са стране Наручиоца и Одговорног извођача радова са стране Извођача радова, без примедби.

У испостављеним рачунима, Извођач радова је дужан да се придржава тачно дефинисаних назива из конкурсне документације и прихваћене понуде (из Обрасца структуре цене). Рачуни које не одговарају наведеним тачним називима, сматраће се неисправним. Уколико, због коришћења различитих шифарника и софтверских решења није могуће поступити на наведени начин, уз рачун се мора се доставити прилог са упоредним прегледом назива из испостављеног рачуна и захтеваних назива из конкурсне документације и прихваћене понуде.

Рачуни морају бити издати у складу са Законом о порезу на додату вредност. Рачуни који нису испостављени у складу са Законом о порезу на додату вредност неће бити прихваћени од стране Наручиоца већ ће бити враћени Извођачу радова на исправку.

Извођач радова се обавезује да се приликом испостављања сваког рачуна, по привременој или окончаној ситуацији, обавезно позове на број и предмет јавне набавке и заводни број Уговора код Наручиоца.

Рачуни по привременим ситуацијама и рачун по окончаној ситуацији морају да гласе на:

Акционарско друштво "Електропривреда Србије" Београд, Балканска 13, 11000 Београд  
Матични број: 20053658  
ПИБ: 103920327  
ЈБКЈС: 83175  
Пословни рачун: 160-797-13 Банка Интеса.

У складу са Законом о електронском фактурисању („Сл.Гласник РС“ бр.44/21, 129/21,138/2022 и 92/2023), електронски рачуни (е-рачуни/е-фактуре) са обавезним прилозима достављају се кроз систем електронских фактура (СЕФ) уз назнаку е-маил адресе [efaktura.dlhe@eps.rs](mailto:efaktura.dlhe@eps.rs) за пријем нотификације о приспелој фактури.

Рачуни по привременим ситуацијама, са обавезним прилозима, морају бити издати, најкасније до 05. у месецу за радове изведене у претходном периоду, преко система електронских фактура (СЕФ).

Рачун по окончаној ситуацији, са обавезним прилозима, Извођач радова издаје, по завршетку свих радова предвиђених Уговором или након истека рока извршења Уговора, а најкасније у року од 60 календарских дана од датума завршетка извођења радова или од датума истека рока извршења Уговора, преко система електронских фактура (СЕФ)

Рачуни, по привременим ситуацијама и по окончаној ситуацији, који нису сачињене у складу са наведеним неће бити прихваћени од стране Наручиоца већ ће бити враћени Извођачу радова, а плаћање одложено на његову штету све док се не доставе исправни рачуни.

## **НАЧИН ПЛАЋАЊА**

### **Члан 4.**

Наручилац ће сва плаћања вршити искључиво на основу рачуна по привременим ситуацијама и рачуна по окончаној ситуацији, на текући рачун Извођача радова, у року од 45 (словима: четрдесетпет) дана од датума уноса прихваћеног е-рачуна/е-фактуре у систем електронских фактура (СЕФ).

Обавезе које доспевају након истека актуелног Трогодишњег Програма пословања, биће реализоване највише до износа средстава, која ће за ту намену бити одобрена у новом програму пословања ЕПС АД за године у којима ће се плаћати уговорене обавезе.

*Подизвођач захтева непосредно плаћање доспелих потраживања.*

*Подизвођач не захтева непосредно плаћање доспелих потраживања.*

## **РОК И НАЧИН ИЗВОЂЕЊА РАДОВА**

### **Члан 5.**

Извођач радова ће извођење предметних радова започети након ступања Уговора на снагу и увођења у посао од стране Наручиоца, што ће се констатовати у Грађевинском дневнику.

Извођач радова је обавезан да предметне радове изврши у року од максимално 90 (деведесет) календарских дана од дана почетка извођења радова.

## **МЕСТО ИЗВОЂЕЊА РАДОВА**

### **Члан 6.**

Брана „Лазихи“, клизиште „Милекићи“, село Заовине, општина Бајина Башта.

## **ОБАВЕЗЕ НАРУЧИОЦА**

### **Члан 7.**

Обавезе Наручиоца су:

1. да именује Надзорног органа, који ће:
  - са Извођачима радова да усагласи и одобри динамички план извођења радова;
  - оверавати и потписивати грађевинску књигу и грађевински дневник;
  - заједно са одговорним лицем за праћење извршења уговора и извођачем радова сачињавати Записнике о изведеним радовима по привременим ситуацијама;
  - заједно са одговорним лицем за праћење извршења уговора и извођачем радова сачинити Записник о изведеним радовима по окончаној ситуацији који ће служити као квантитативни и квалитативни пријем радова у складу са захтеваним описима из Обрасца структуре цене;
2. да именује одговорно лице за праћење извршења Уговора и његовог заменика који преузима све обавезе одговорног лица за праћење извршења Уговора у његовом одсуству,
3. да именује одговорно лице за праћење реализације Уговора,
4. да именује координатора градилишта, уколико је то законска обавеза,
5. да уради и достави Извођачу радова план превентивних мера, уколико је то законска обавеза,
6. да преда Извођачу радова локацију,
7. да редовно измирује обавезе према Извођачу радова за изведене радове на основу рачуна по привременим ситуација и окончаној ситуацији.

## **ОБАВЕЗЕ ИЗВОЂАЧА РАДОВА**

### **Члан 8.**

Обавезе Извођача радова су:

1. да радове изведе у свему према важећим техничким прописима, стандардима и нормативима који важе за ову врсту посла, законским прописима у Републици Србији, техничким упутствима Наручиоца, правилима струке и одредбама овог Уговора,

2. да одреди одговорног Извођача радова за извршење радова по предметном Уговору, најкасније у року од 3 (словима:три) дана од дана ступања Уговора на снагу и о томе у писаној форми обавесте Наручиоца,
3. да писаним путем обавести Наручиоца о могућим кашњењима, као и о разлозима кашњења, без одлагања под претњом губитка права на продужење рока за извођење радова,
4. да одреди одговорно лице за безбедност и здравље на раду уз сагласност Наручиоца,
5. да изради динамички план извођења радова и достави Наручиоцу,
6. да изради елаборат обезбеђења градилишта и све запослене на градилишту упозна са елаборатом о уређењу градилишта, односно упозна их са свим опасностима, штетностима и ризицима на тим радним местима у складу са Актом о процени ризика за та радна места,
7. да уредно води грађевински дневник, грађевинску књигу,
8. да радници за послове који то захтевају буду обучени за рад на висини, што се мора документовати пре почетка извођења радова, и да сви радници имају одговарајућу заштитну опрему, и да исту користе током извођења радова,
9. да уредно одржава градилиште, материјал правилно депонују и обезбеде несметани саобраћај, за све време трајања Уговора,
10. да најкасније у року од 3 (три) дана по завршетку радова писаним путем, преко Надзорног органа, обавести Наручиоца,
11. да достави списак извршилаца који ће бити ангажовани на градилишту са доказом о запослењу, односно радном ангажовању код Извођача радова и списак опреме за рад која ће се користити у току извођења радова,
12. да уредно извршавају и друге обавезе утврђене законом и другим прописима као и овим Уговором.
13. **да на захтев Наручиоца, у траженом року достави доказ и изјаву подизвођача да је извршио плаћање његових потраживања.**

## ИЗВРШИОЦИ И АНГАЖОВАНА СРЕДСТВА ЗА РАД

### Члан 9.

Извршиоци су ангажована лица од стране Извођача радова а ангажована средства за рад су опрема која ће се користити у току извођења радова.

Извођач радова уз Уговор доставља Наручиоцу попуњене, потписане и оверене Списак извршилаца, са наведеним квалификацијама свих извршилаца и Списак ангажованих средстава за рад односно опреме која ће се користити у току извођења радова, са којим списковима је сагласан Наручилац.

Уколико се током извршења радова, појави оправдана потреба за заменом једног или више извршилаца или опреме за рад која ће се користити у току извођења радова, као и на необразложен захтев Наручиоца, Извођач радова је дужан да извршиоца замени другим извршиоцима са најмање истим стручним квалитетима и квалификацијама, односно опрему замени другом прихватљивом опремом, уз претходну писану сагласност Наручиоца.

Ако Извођач радова мора да повуче или замени било ког извршиоца или опрему за рад, за време трајања овог Уговора, све трошкове који настану таквом заменом сноси Извођач радова.

## УГОВОРНА КАЗНА

### Члан 10.

У случају да својом кривицом не изведе радове о року, Извођач радова је дужан да плати Наручиоцу уговорну казну, у износу од 0,2% од укупне уговорене цене радова за сваки дан

закашњења, с тим што износ уговорне казне не може да пређе 10% од укупне цене радова из члана 2. став 1. овог Уговора без пореза на додату вредност.

Плаћање пенала у складу са претходним ставом доспева у року од 10 (словима: десет) дана од дана издавања обрачуна од стране Наручиоца.

Уколико Наручилац услед кашњења из ст.1. овог члана, претрпи штету која је већа од износа тих пенала, има право на накнаду разлике између претрпљене штете у целости и исплаћених пенала.

Извођач радова се ослобађа уговорне казне кад је до неуредног испуњења дошло због узрока за који он није одговоран.

## СРЕДСТВА ОБЕЗБЕЂЕЊА

### Члан 11.

#### Меница као средство обезбеђења за испуњење уговорних обавеза

Извођач радова је обавезан да Наручиоцу у року од максимално 5 (словима: пет) дана од дана закључења уговора и завођења истог код Наручиоца, а након претходно добијене обавезне сагласности Наручиоца на текст средства обезбеђења, као одложни услов из члана 74. став 2. Закона о облигационим односима, достави средство обезбеђења за испуњење уговорних обавеза и то:

1. бланко сопствену меницу која је:
  - потписана и оверена од стране законског заступника или лица по овлашћењу законског заступника, на начин који прописује Закон о меници и и
  - евидентирана у Регистру меница и овлашћења кога води Народна банка Србије у складу са Одлуком о ближим условима, садржини и начину вођења регистра меница и овлашћења
2. менично писмо – овлашћење којим Извођач радова овлашћује Наручиоца да може наплатити меницу, на износ од **10 (словима:десет)% од вредности уговора (без ПДВ)**, са роком важења минимално **30 (словима: тридесет) дана дужим од рока испуњења уговорних обавеза**, с тим да евентуални продужетак рока испуњења наведених обавеза има за последицу и продужење рока важења менице и меничног овлашћења, које мора бити издато на основу Закона о меници;
3. овлашћење којим законски заступник овлашћује лице за потписивање менице и меничног овлашћења за конкретан посао, у случају да меницу и менично овлашћење не потписује законски заступник Извођача радова;
4. фотокопију важећег Картона депонованих потписа који је издат од стране пословне банке коју Извођач радова наводи у меничном овлашћењу и
5. доказ о регистрацији менице у Регистру меница Народне банке Србије (фотокопија Захтева за регистрацију менице од стране пословне банке која је извршила регистрацију менице или извод са интернет странице Регистра меница и овлашћења НБС).

Уговорне стране су сагласне да Наручилац може, без било какве претходне сагласности Извођача радова, поднети на наплату ово средство обезбеђења, у случају да:

- Извођач радова не испуни у целини своју уговорну обавезу,
- Извођач радова не испуни делимично своју уговорну обавезу,
- своју уговорну обавезу не изврши ни у остављеном примереном накнадном року, као и
- у другим случајевима неуредног испуњења Уговора.

По испуњењу уговорних обавеза, уколико је Извођач радова испунио све обавезе из Уговора, Наручилац је у обавези да врати достављену бланко сопствену меницу.

У случају реализације права из менице од стране Наручиоца, пре истека рока њеног важења, Извођач радова је у обавези да у року од 5 (словима: пет) дана достави ново средство обезбеђења за испуњење уговорних обавеза Наручиоцу

#### Члан 12.

##### **Меница као средство обезбеђења за отклањање недостатака у гарантном року**

Извођач радова је обавезан да Наручиоцу у року од максимално 5 (словима: пет) дана од дана потписивања завршног Записника којим се потврђује квантитативни и квалитативни пријем радова, након претходно добијене обавезне сагласности наручиоца на текст средства обезбеђења, достави:

1. бланко сопствену меницу за отклањање недостатака у гарантном року која је:
  - потписана и оверена од стране законског заступника или лица по овлашћењу законског заступника, на начин који прописује Закон о меници и
  - евидентирана у Регистру меница и овлашћења кога води Народна банка Србије у складу са Одлуком о ближим условима, садржини и начину вођења регистра меница и овлашћења;
2. менично писмо – овлашћење којим Извођач радова овлашћује Наручиоца да може наплатити меницу, у висини од 5 (словима: пет)% вредности Уговора без ПДВ, са роком важења минимално 30 (словима: тридесет) дана дужим од гарантног рока, с тим да евентуални продужетак гарантног рока има за последицу и продужење рока важења менице и меничног овлашћења;
3. овлашћење којим законски заступник овлашћује лица за потписивање менице и меничног овлашћења за конкретан посао, у случају да меницу и менично овлашћење не потписује законски заступник Извођача радова;
4. фотокопију важећег Картона депонованих потписа који је издат од стране пословне банке коју Извођач радова наводи у меничном овлашћењу и
5. доказ о регистрацији менице у Регистру меница Народне банке Србије (фотокопија Захтева за регистрацију менице од стране пословне банке која је извршила регистрацију менице или извод са интернет странице Регистра меница и овлашћења НБС).

Меница може бити наплаћена у случају да Извођач радова не испуни своје уговорне обавезе у погледу отклањања недостатака у гарантном року.

Уколико Извођач радова средство обезбеђења за отклањање недостатака у гарантном року не достави у уговореном року, Наручилац ће реализовати своја права из средства обезбеђења за испуњење уговорних обавеза.

У случају реализације права из менице од стране Наручиоца, пре истека рока њеног важења, Извођач радова је у обавези да у року од 5 (словима: пет) дана достави Наручиоцу ново средство обезбеђења за отклањање недостатака у гарантном року.

## **ПОВЕРЉИВОСТ**

#### Члан 13.

Извођач радова, односно извршиоци који су ангажовани на извршавању обавеза из овог Уговора, дужни су да чувају поверљивост свих података и информација садржаних у документацији, извештајима, предрачуницима, техничким подацима и обавештењима, до којих дођу у вези са реализацијом овог Уговора и да их користе искључиво за обављање уговорених послова, а у складу са Уговором о чувању пословне тајне и поверљивих информација који је као прилог саставни део Уговора.

Информације, подаци и документација које је Наручилац доставио Извођачу радова у извршавању предмета овог Уговора, Извођач радова не може стављати на располагање трећим лицима, без претходне писане сагласности Наручиоца.

## **ИНТЕЛЕКТУАЛНА СВОЈИНА**

### **Члан 14.**

Овим Уговором Извођач радова гарантује Наручиоцу да је власник и/или искључиви носилац права интелектуалне својине на предметним радовима, и да ће заштитити Наручиоца у случају евентуалних захтева трећих лица по основу права интелектуалне својине.

Извођач радова, који користи интелектуалну својину трећих лица (без обзира о каквој врсти интелектуалне својине је реч), гарантују Наручиоцу да је носилац права или да има законито право на коришћење и/или употребу такве интелектуалне својине.

Накнаду за коришћење патената, као и евентуалну одговорност за повреду заштићених права интелектуалне својине трећих лица, сноси Извођач радова.

## **БЕЗБЕДНОСТ И ЗДРАВЉЕ НА РАДУ**

### **Члан 15.**

Извођач радова је дужан да све послове, у циљу реализације овог Уговора, обавља поштујући прописе и ратификоване међународне конвенције о безбедности и здрављу на раду у Републици Србији.

Извођач радова је дужан да поштује и акте које доноси Наручилац, односно акте које стране из Уговора закључе из области безбедности и здравља на раду.

Извођач радова је одговоран за предузимање свих мера безбедности и здравља на раду које је неопходно спровести, полазећи од специфичности радова који су предмет Уговора, технологије рада и стеченог искуства, како би се заштитили запослени код Извођача радова, трећа лица и имовина.

У случају било каквог кршења обавезе наведене у ставу 1. и 2. овог члана Наручилац може раскинути Уговор.

### **Члан 16.**

Права и обавезе Уговорних страна у вези са безбедности и здрављем на раду дефинисане су у Прилогу о безбедности и здрављу на раду, који је саставни део Уговора.

### **Члан 17.**

Извођач радова је дужан да колективно осигурају своје запослене у случају повреде на раду, професионалних обољења и обољења у вези са радом.

### **Члан 18.**

Извођач радова је дужан да Наручиоцу и/или његовим запосленима надокнади штету која је настала због непридржавања прописаних мера безбедности и здравља на раду од стране Извођача радова, односно његовог запосленог, као и других лица које је ангажовао, ради обављања послова који су предмет Уговора.

Под штетом, у смислу става 1. овог члана, подразумева се нематеријална штета настала услед смрти или телесне повреде, штета настала на имовини Наручиоца, као и сви други трошкови и накнаде које је имао Наручилац ради отклањања последица штетног догађаја.

### **Члан 19.**

Извођач радова је дужан да, у складу са Законом о безбедности и здрављу на раду ("Сл. гласник РС", бр. 35/2023), (даље: Закон о БЗР), обустави послове уколико је забрану рада или забрану употребе средстава за рад издало лице одређено, у складу са прописима, од стране Наручиоца да спроводи контролу примене превентивних мера за безбедан и здрав рад, док се не отклоне његове примедбе у вези са повредом прописа о безбедности и здрављу на раду.

Извођач радова нема право на надокнаду трошкова насталих због оправданог обустављања послова на начин утврђен у ставу 1. овог члана, нити може продужити рок за извођење радова, због тога што су послови основано обустављени од стране лица одређеног, у складу са прописима, од стране Наручиоца за спровођење контроле примене превентивних мера за безбедан и здрав рад.

## **ЗАШТИТА ЖИВОТНЕ СРЕДИНЕ И ОБЕЗБЕЂИВАЊЕ ЕНЕРГЕТСКЕ ЕФИКАСНОСТИ**

### **Члан 20.**

Извођач радова је одговоран да извођење радова које је предмет овог Уговора не загађује, односно минимално утиче на животну средину, односно да обезбеђује адекватно смањење потрошње енергије – енергетску ефикасност.

## **КВАНТИТАТИВНИ И КВАЛИТАТИВНИ ПРИЈЕМ И ПРИМОПРЕДАЈА ИЗВЕДЕНИХ РАДОВА**

### **Члан 21.**

Квантитативни и квалитативни пријем изведених радова по привременим ситуацијама ће, у току рока извршења Уговора, обављати сукцесивно, по степену готовости, Надзорни орган и Одговорно лице за праћење извршења уговора са стране Наручиоца и Одговорни извођач радова са стране Извођача радова.

Квантитативни и квалитативни пријем изведених радова по привременим ситуацијама ће се констатовати Записницима о изведеним радовима по привременим ситуацијама и Обрачунским записницима о изведеним радовима по привременим ситуацијама, који морају бити потписани без примедби од стране Надзорног органа и Одговорног лица за праћење извршења уговора са стране Наручиоца и Одговорног извођача радова са стране Извођача радова.

Записници о изведеним радовима по привременим ситуацијама и Обрачунски записници о изведеним радовима по привременим ситуацијама се испостављају према количинама из обрачунских листова грађевинске књиге и грађевинског дневника, оверених и потписаних од Надзорног органа именованог од стране Наручиоца, и одговорног Извођача радова.

Записници о изведеним радовима по привременим ситуацијама и Обрачунски записници о изведеним радовима по привременим ситуацијама садрже нарочито следеће податке:

1. да су радови изведени по привременој ситуацији изведени према прописима и правилима струке;
2. да квалитет изведених радова одговара уговореном квалитету;
3. датум почетка радова и рок завршетка радова;
4. обрачун количина о изведеним радовима по привременој ситуацији;
5. укупна вредност изведених радова;
6. вредност изведених радова по привременој ситуацији;
7. класификацију делатности у складу са Правилником о утврђивању добара и услуга из области грађевинарства за сврху одређивања пореског дужника за ПДВ.

Квантитативни и квалитативни пријем изведених радова по окончаној ситуацији ће, по завршетку свих уговорених радова или након истека рока извршења Уговора обавити Надзорни орган и Одговорно лице за праћење извршења уговора са стране Наручиоца и Одговорни извођач радова са стране Извођача радова.

Квантитативни и квалитативни пријем изведених радова по окончаној ситуацији ће се констатовати Записником о изведеним радовима по окончаној ситуацији и Обрачунским записником о изведеним радовима по окончаној ситуацији, који морају бити потписани без примедби од стране Надзорног органа и Одговорног лица за праћење извршења уговора са стране Наручиоца и Одговорни извођач радова са стране Извођача радова.

Записник о изведеним радовима по окончаној ситуацији и Обрачунски записник о изведеним радовима по окончаној ситуацији се испостављају према количинама из обрачунских листова грађевинске књиге и грађевинског дневника, оверених и потписаних од Надзорног органа именованог од стране Наручиоца, и одговорног Извођача радова.

Записник о изведеним радовима по окончаној ситуацији и Обрачунски записник о изведеним радовима по окончаној ситуацији садржи нарочито следеће податке:

1. да ли су радови изведени по Уговору, прописима и правилима струке;
2. да ли квалитет изведених радова одговара уговореном квалитету;
3. о којим питањима техничке природе није постигнута сагласност између овлашћених представника Уговорних страна;
4. датум почетка, датум завршетка радова и датум извршене примопредаје;
5. обрачун количина изведених радова по окончаној ситуацији;
6. вредност изведених радова по окончаној ситуацији;
7. класификацију делатности у складу са Правилником о утврђивању добара и услуга из области грађевинарства за сврху одређивања пореског дужника за ПДВ.

Уколико Надзорни орган и Одговорно лице за праћење извршења уговора имају примедбе на квалитативни и квантитативни пријем, своје примедбе уписује у грађевински дневник и дају примерен рок Извођачу радова да отклони све евентуалне констатоване недостатке или примедбе.

Извођач радова је дужан да одмах приступи извођењу радова на отклањању констатованих недостатака и примедби и ако их не изведе у примереном року, Наручилац може да ангажује друго лице да их изведе на терет Извођача радова.

Када Извођач радова отклони све евентуалне недостатке и примедбе у датим роковима, Надзорни орган и Одговорно лице за праћење извршења уговора ће извршити поново пријем изведених радова и то констатовати у грађевинском дневнику. Тек тада се сматра да је пријем изведених радова извршен успешно и да су изведени радови примљени од стране Наручиоца.

## **ГАРАНЦИЈА ЗА КВАЛИТЕТ ИЗВЕДЕНИХ РАДОВА**

### **Члан 22.**

Гарантни рок за предметне радове је \_\_\_\_ месеца и почиње да тече од дана када је извршен квантитативни и квалитативни пријем изведених радова и потписан одговарајући Записник о изведеним радовима по привременој ситуацији или Записник о изведеним радовима по окончаној ситуацији.

Извођач радова гарантује да су изведени радови у време примопредаје у складу са Уговором, прописима и правилима струке и да немају мана које онемогућавају или умањују њихову вредност или њихову подобност за редовну употребу, односно употребу одређену Уговором.

Наручилац је дужан да о примећеним недостацима обавести Извођача радова без одлагања.

Извођач радова је дужан да о свом трошку отклоне све недостатке који се покажу у току гарантног рока, а који су наступили услед тога што се Извођач радова није држао својих обавеза у погледу квалитета радова и материјала.

Наручилац ће одредити Извођачу радова примерен рок за отклањање недостатака, уз задржавање права на накнаду штете по овом основу.

Ако Извођач радова не отклони недостатке у року који Наручилац одреди, Наручилац може да отклони недостатке на рачун Извођача радова, с тим што је дужан да поступа као добар привредник.



## **ВИШКОВИ РАДОВА**

### **Члан 23.**

Уколико се током извођења уговорених радова појави потреба за извођењем радова који прелазе 10% уговорених количина радова, при чему измена укупне вредности Уговора може бити везана искључиво за промену количина радова из Понуде, Извођач радова је дужан да застане са том врстом радова и о томе обавести Надзорног органа и одговорно лице задужено за праћење извршења Уговора од стране Наручиоца у писаној форми. Извођач радова није овлашћен да без писмене сагласности Наручиоца мења обим уговорених радова и изводи вишкове радова који прелазе 10% укупно уговорених количина радова.

Јединична цена из овог Уговора важи и за вишкове радова.

У случају извођења вишкова радова, Извођач радова је дужна да достави Наручиоцу средство обезбеђења из члана 11. овог Уговора за вредност вишкова радова.

## **ВИША СИЛА**

### **Члан 24.**

Уговорна страна којој је извршавање уговорних обавеза онемогућено услед дејства више силе, у обавези је да одмах, без одлагања, а најкасније у року од 48 (словима: четрдесетосам) часова, од часа наступања случаја више силе, писаним путем обавести другу Уговорну страну о настанку више силе и њеном процењеном или очекиваном трајању, уз достављање доказа о наступању више силе.

За време трајања више силе свака Уговорна страна сноси своје трошкове и ни један трошак, или губитак једне и/или друге Уговорне стране, који је настао за време или у вези дејства више силе, неће се сматрати штетом коју је обавезна да накнади друга Уговорна страна, ни за време трајања више силе, ни по њеном престанку.

У случају наступања више силе, Уговорне стране имају право да продуже рок важења Уговора за оно време кашњење у испуњењу Уговора које је проузроковано вишом силом.

Уколико дејство више силе траје дуже од 30 (словима: тридесет) календарских дана, Уговорне стране ће се договорити о даљем испуњењу Уговора, о чему ће закључити анекс, или ће се споразумети о раскиду Уговора.

## **НАКНАДА ШТЕТЕ**

### **Члан 25.**

Извођач радова је у складу са ЗОО одговоран за штету коју је претрпео Наручилац неиспуњењем, делимичним испуњењем или задоцњењем у испуњењу обавеза преузетих овим Уговором.

Наручилац има право на накнаду обичне штете и измакле користи, коју је Извођач радова у време закључења уговора морао предвидети као могуће последице повреде уговора, а с обзиром на чињенице које су им тада биле познате или морале бити познате.

У случају преваре или намерног неиспуњења, као и неиспуњења због крајње непажње, Наручилац има право захтевати од Извођача радова накнаду целокупне штете која је настала због повреде уговора, без обзира на то што Извођач радова није знао за посебне околности због којих су оне настале.

Извођач радова је непосредно одговоран и дужан је да надокнади сваку штету коју извршењем предмета овог Уговора његови запослени или подизвођач, односно друга ангажована лица, причине трећим лицима или њиховој имовини.

## **РАСКИД УГОВОРА**

### **Члан 26.**

Осим обавезног раскида уговора из члана 163. Закона свака Уговорна страна може једнострано раскинути овај Уговор, у случају да друга Уговорна страна не испуни своју обавезу ни у

остављеном примереном накнадном року, достављањем писане изјаве о раскиду Уговора другој Уговорној страни.

Наручилац може, поред случајева прописаних законом и овим Уговором, једнострано раскинути овај Уговор пре истека рока услед престанка потребе за ангажовањем Извођача радова, достављањем писане изјаве о једностраном раскиду Уговора у ком случају Извођач радова нема право на накнаду штете.

## РЕШАВАЊЕ СПОРОВА

### Члан 27.

Сви неспоразуми који настану из овог Уговора и поводом њега Уговорне стране ће решити споразумно, а уколико у томе не успеју Уговорне стране су сагласне да сваки спор настао из овог Уговора буде коначно решен од стране стварно надлежног суда.

У случају спора меродавно право је право Републике Србије, а поступак се води на српском језику.

## ИЗМЕНЕ ТОКОМ ТРАЈАЊА УГОВОРА

### Члан 28.

Уговорне стране су сагласне да се евентуалне измене и допуне овог Уговора изврше у писаној форми – закључивањем анекса у складу са законом.

Наручилац може током трајања Уговора, у складу са одредбама чл. 154. – 161. Закона о јавним набавкама, да измени Уговор без спровођења новог поступка јавне набавке.

1. поступање трећих лица без кривице Уговорних страна;
2. прекид радова изазван актом надлежног органа, за који нису одговорне Уговорне стране;
3. временских неприлика које нису могле да се предвиде у тренутку потписивања Уговора, а које би битно утицале на сигурност и безбедност радова, објеката, опреме и радне снаге;
4. неубичајено дуго поступање, односно непоступање, надлежног судског, управног или извршног органа у доношењу акта од којег зависи почетак, наставак или окончање уговорних обавеза (локацијски услови, грађевинска дозвола, сагласност, пресуда, експропријација...);
5. неочекивано кашњење у извршењу уговора чији је уговорни производ услов за почетак, наставак или окончање уговорних обавеза Извођача радова (извођење радова касни по једном уговору, па надзор над извођењем тих радова, који је предмет другог уговора, такође касни);
6. неопходност измена у начину и роковима поступања Наручиоца и/или Извођача радова у извршењу уговора, по налогу надлежног органа, нпр. инспекције, министарства и сл;
7. немогућност Наручиоца да у првобитно планираном року, због околности које су наступиле независно од воље Наручиоца, изврши своје уговорне обавезе које су услов за почетак, наставак или окончање уговорних обавеза друге уговорне стране, нпр. да обезбеди одговарајуће подлоге за студије или пројекте, јер поступак израде и/или прибављања истих неочекивано дуго траје, а Наручилац је на време покренуо одговарајуће активности за прибављање истих;
8. објективна спреченост Извођача радова да у уговореном року и на уговорени начин почне, настави или оконча извршење својих обавеза, због неочекиваног одступања података о техничким карактеристикама познатих у фази израде конкурсне документације од података утврђених тек у фази извршења уговора, зато што су се подаци, због протока времена, изменили, или зато што су могли бити јасно и детаљно утврђени тек након стручних налаза и анализа у фази извршења уговора;

9. правилна примена пореских прописа, као и правилног фактурисања и плаћања,
10. наступање промењених околности у смислу члана 133. ЗОО, односно ако после закључења уговора наступе околности које отежавају испуњење обавезе једне стране, или ако се због њих не може остварити сврха уговора, а у једном и у другом случају у тој мери да је очигледно да уговор више не одговара очекивањима уговорних страна и да би по општем мишљењу било неправично одржати га на снази такав какав је,
11. накнадни радови, у поступку уговарања сагласно Закону;
12. непредвиђени радови, за које Извођач радова није знао или није могао знати да се морају извести, у поступку уговарања сагласно Закону;
13. вишкови радова, уколико њихова вредност прелази 10% (десет посто) од укупно уговорене цене радова и то само у делу тих радова који прелазе наведени проценат, у поступку уговарања сагласно Закону;
14. виша сила коју признају постојећи прописи;
15. кадровске промене, због којих је настала потреба измене лица за праћење извршења уговора;
16. остале објективне околности које не зависе од воље Уговорних страна.

Извођач радова је у обавези, да писаним путем благовремено обавести Наручиоца о разлозима кашњења и потребама продужетка рока, у складу са одредбама члана 154-161. Закона о јавним набавкама, што ће такође у писаној форми бити верификовано од стране Наручиоца.

#### **ОВЛАШЋЕНИ ПРЕДСТАВНИЦИ ЗА ПРАЋЕЊЕ ИСПУЊЕЊА УГОВОРА**

##### **Члан 29.**

Овлашћени представници за праћење испуњења овог Уговора су:

##### **1. За Наручиоца:**

- \_\_\_\_\_ - Надзорни орган
- \_\_\_\_\_ - лице задужено за праћење извршења Уговора
- \_\_\_\_\_ - заменик лица задуженог за праћење извршења Уговора и
- \_\_\_\_\_ - лице задужено за праћење реализације Уговора

##### **2. За Извођача радова:**

- \_\_\_\_\_ - Одговорни извођач радова за извршења Уговора.

##### **Надзорни орган обавља следеће:**

- извођача уводи у посао када се стекну услови предвиђени уговором или анексима уговора и другим техничким условима и да дан увођења у посао евидентира у грађевинском дневнику,
- проверава врсту, количину и квалитет извођења и изведених радова,
- проверава да ли се радови изводе према пројектима, техничким решењима, или другом акту, техничким нормативима и стандардима;
- надзире динамику извођења радова и даје упутства извођачу радова;
- на стручан начин врши проверу извођења и изведених количина радова и квалитета истих по позицијама уговорених радова у свему и на начин према правилима струке и врсти радова;
- врши контролу и проверу квалитета изведених радова који се, према природи и динамици извођења, не могу проверавати у каснијим фазама извођења,

- надзор врши непосредно на местима на којима се изводе радови,
- сарађује са пројектантом или другим доносиоцем акта о извођењу радова ради обезбеђења детаља технолошких и организационих решења за извођење радова и да решава друга питања која се појаве у току извођења радова када је то потребно;
- уписује примедбе и закључке у грађевински дневник, као упутства и налоге извођачу радова;
- проверава и потписује грађевинску књигу односно градилишну документацију;
- контролише и оверава привремене и окончану ситуацију;
- даје предлог мера за превазилажење проблема који се могу јавити у току реализације уговора;
- припремају документацију и информације за извршење уговора;
- извршавају и друге дужности везане за извршење предмета уговора, по потреби.

**Лице одговорно за праћење извршења уговора обавља следеће:**

- прати усаглашеност уговорених и реализованих позиција и евентуалних одступања;
- прати уговорене рокове за извршење;
- прати поступање по примедбама;
- потписује Записнике о изведеним радовима по привременим ситуацијама и окончаној ситуацији;
- припрема документацију и информације за извршење уговора;
- извршава и друге дужности везане за извршење предмета уговора, по потреби.

**Лице одговорно за праћење реализације уговора обавља следеће:**

- прати фактурисане реализације уговора (укупно и процентуално фактурисано) и датум важења уговора;
- контролише усаглашеност улазних рачуноводствених исправа и пратеће документације са уговором, односно контролише поштовање уговорених количина и врста радова и добара као и уговорених цена и рокова;
- обједињује информације, документацију и друге податке у вези са реализацијом уговора;
- извршава и друге дужности везане за реализацију предмета уговора, по потреби.

**ЗАВРШНЕ ОДРЕДБЕ**

**Члан 30.**

Овај уговор важи до обостраног испуњења уговорних обавеза а најкасније до 31.12.2025. године.

Уговор остаје на снази у случају ништавости његових појединих одредби, уколико оне не повлаче ништавост целокупног Уговора.

**Члан 31.**

Извођач радова је дужан да без одлагања, а најкасније у року од 5 (пет) дана од дана настанка промене у било којем од података у вези са испуњеношћу услова из поступка јавне набавке, о насталој промени писмено обавести Наручиоца и да је документује на прописан начин.

Уговорне стране су обавезне да једна другу без одлагања обавесте о свим променама које могу утицати на реализацију овог Уговора.

**Члан 32.**

Овај Уговор и његови прилози сачињени су на српском језику.

У случају спора меродавно је право Републике Србије а поступак се води на српском језику.

**Члан 33.**

На односе Уговорних страна, који нису уређени овим Уговором, примењују се одговарајуће одредбе ЗОО и других закона, подзаконских аката, стандарда и техничких норматива Републике Србије, примењивих с обзиром на предмет овог Уговора и Посебне узансе о грађењу.

**Члан 34.**

Саставни део овог Уговора чине Прилози:

1. Конкурсна документације за предметну јавну набавку број **ЈН/2100/0152/2024**;
2. Понуда Извођача радова, број \_\_\_\_\_ од \_\_\_\_\_ године, која је код Наручиоца заведена под бројем \_\_\_\_\_ дана \_\_\_\_\_ године;
3. Образац структуре цене;
4. Решења о одговорним лицима од стране Наручиоца, за извршење и реализацију Уговора;
5. Решење о именовању Надзорног органа;
6. Списак извршилаца Извођача радова;
7. Списак ангажованих средстава за рад;
8. Изјава о безбедности и здрављу на раду;
9. Прилог о безбедности и здрављу на раду;
10. Уговор о чувању пословне тајне и поверљивих информација.

Уговорне стране сагласно изјављују да су Уговор прочитале, разумеле и да уговорне одредбе у свему представљају израз њихове стварне воље.

**Члан 35.**

Овај Уговор сматра се закљученим када га потпишу законски заступници Уговорних страна и када исти буде заведен од стране Наручиоца.

Овај Уговор ступа на снагу када Извођач радова достави средство обезбеђења за испуњење уговорних обавеза.

**Члан 36.**

Овај Уговор је сачињен у 4 (четири) истоветна примерка од којих су 2 (два) примерка за Наручиоца и 2 (два), идентична, примерка за Извођача радова.

**НАРУЧИЛАЦ:**

Акционарско друштво  
"Електропривреда Србије" Београд,  
Огранак  
"Дринско – Лимске ХЕ" Бајина Башта

Финансијски директор  
Огранка Дринско – Лимске ХЕ, Бајина Башта

**ИЗВОЂАЧ РАДОВА:**

\_\_\_\_\_  
(назив Извођача радова)

\_\_\_\_\_  
(потпис)

\_\_\_\_\_  
(име, презиме и функција потписника  
модела уговора/уговора)

**Напомена:** Приложени модел Уговора је саставни део Конкурсне документације и он представља садржину Уговора који ће бити закључен са изабраним понуђачем коме буде додељен Уговор о јавној набавци.

## Прилог о безбедности и здрављу на раду

за ЈАВНУ НАБАВКУ број ЈН/2100/0152/2024

Санација пијезометарских и геодетских стаза  
и геодетских репера

### НАРУЧИЛАЦ:

Акционарско друштво "Електропривреда Србије" Београд, Балканска 13, 11000 Београд  
Огранак "Дринско - Лимске хидроелектране" Бајина Башта,  
Трг Душана Јерковића број 1, 31250 Бајина Башта,  
које заступа финансијски директор Огранка Дринско – Лимске ХЕ, Бајина Башта, на основу  
Пуномоћја генералног директора ЕПС АД  
Матични број: 20053658  
ПИБ: 103920327  
Текући рачун број: 160-797-13, Банка Интеса АД  
(у даљем тексту: Наручилац)

и

### ИЗВОЂАЧ РАДОВА:

.....из .....

Улица ..... број.....

кога заступа.....

МБ .....

ПИБ .....

Текући рачун број: .....

(у даљем тексту: Извођач радова)

Чланови групе/подизвођачи: (овај став се уноси у Прилог о БЗР само ако постоје чланови групе/подизвођачи)

1 .....из .....

Улица ..... број.....

кога заступа .....

МБ .....

ПИБ .....

Текући рачун број: .....

2 .....из .....

Улица ..... број.....

кога заступа.....

МБ .....

ПИБ .....

Текући рачун број: .....

(у даљем тексту заједно: Уговорне стране)

### Уводне одредбе

Уговорне стране сагласно констатују да су посебно посвећене реализацији циљева безбедности и здравља на раду својих запослених и других лица који учествују у реализацији Уговора за јавну набавку број ЈН/2100/0152/2024 – „Санација пијезометарских и геодетских стаза и геодетских репера“ као и свих других лица на чије здравље и безбедност могу да утичу радови који су предмет Уговора.

Уговорне стране су сагласне:

I Да је Пословна политика Наручиоца спровођење и унапређење безбедности и здравља на раду запослених и свих других лица која учествују у радним процесима Наручиоца радова, као и лица која се затекну у радној околини, ради спречавања настанка повреда на раду и професионалних болести и доследно спровођење Закона о безбедности и здравља на раду ("Сл. гласник РС", бр. 35/2023), (даље: Закон) као и других прописа Републике Србије и посебних аката Наручиоца, која регулишу ову материју.

II Да Наручилац захтева од Извођача радова да се приликом извођења радова које су предмет овог Уговора, доследно придржава Пословне политике Наручиоца у вези са спровођењем и унапређењем безбедности и здравља на раду запослених и свих других лица која учествују у радним процесима Наручиоца, као и лица која се затекну у радној околини, ради спречавања настанка повреда на раду и професионалних болести и доследно спровођење Закона, као и других прописа Републике Србије и посебних аката Наручиоца, која регулишу ову материју, а све у циљу отклањања или смањења на најмањи могући ниво ризика од настанка повреда на раду или професионалних болести.

III Да Извођач радова прихвата захтеве Наручиоца из тачке II Уводних одредби.

1. Предмет овог Прилога о БЗР је дефинисање права Наручиоца и права и обавеза Извођача радова, као и његових запослених и других лица која ангажује приликом извођења радова који су предмет Уговора, а у вези безбедности и здравља на раду (у даљем тексту: БЗР).

2. Извођач радова, његови запослени и сва друга лица која ангажује, дужни су да у току припрема за извођење радова и које су предмет Уговора, у току трајања уговорних обавеза, као и приликом отклањања недостатака у гарантном року, поступају у свему у складу са Законом као и осталим прописима у Републици Србији који регулишу ову материју и интерним актима Наручиоца.

3. Извођач радова дужан је да обезбеди рад на радним местима на којима су спроведене мере за безбедан и здрав рад, односно да обезбеди да радни процес, радна околина, средства за рад и средства и опрема за личну заштиту на раду буду прилагођени и обезбеђени тако да не угрожавају безбедност и здравље запослених и свих других лица која ангажује за извођење радова које су предмет Уговора, суседних објеката, пролазника или учесника у саобраћају.

4. Извођач радова дужан је да обавести запослене и друга лица која ангажује приликом извођење радова које су предмет Уговора о обавезама из овог Прилога о БЗР (подизвођаче, кооперанте, повезана лица).

5. Извођач радова његови запослени и сва друга лица која ангажује, дужни су да се у току припрема за извођење радова, које су предмет Уговора, у току трајања уговорених обавеза, као и приликом отклањања недостатака у гарантном року, придржавају свих правила, интерних стандарда, процедура, упутстава и инструкција о БЗР које важе код Наручиоца радова, а посебно су дужни да се придржавају следећих правила:

5.1. забрањено је избегавање примене и/или ометање спровођења мера БЗР;

5.2. обавезно је поштовање правила коришћења средстава и опреме за личну заштиту на раду;

5.3. процедуре Наручиоца за спровођење система контроле приступа и дозвола за рад увек морају да буду испоштоване;

5.4. процедуре за изолацију и закључавање извора енергије и радних флуида увек морају да буду испоштоване;

5.5. најстроже је забрањен улазак, боравак или рад, на територији и у просторијама Наручиоца, под утицајем алкохола или других психоактивних супстанци;

5.6. забрањено је уношење оружја унутар локација Наручиоца, као и неовлашћено фотографисање;

5.7. обавезно је придржавање правила и сигнализације безбедности у саобраћају.

6. Извођач радова је искључиво одговоран за безбедност и здравље својих запослених и свих других лица која ангажује приликом извођења радова које су предмет Уговора.

У случају непоштовања правила БЗР, Наручилац неће сносити никакву одговорност нити исплатити накнаде/трошкове извођачу радова по питању повреда на раду, односно оштећења средстава за рад.

7. Извођач радова дужан је да о свом трошку обезбеди квалификовану радну снагу за коју има доказ о спроведеним обавезним лекарским прегледима и завршеним обукама у складу са Законом као и прописима који регулишу БЗР у Републици Србији и која ће бити опремљена одговарајућим средствима и опремом за личну заштиту на раду за извођење радова који су предмет Уговора, а све у складу са прописима у Републици Србији који регулишу ову материју и интерним актима Наручиоца.

8. Извођач радова дужан је да о свом трошку обезбеди све потребне прегледе и испитивања, односно стручне налазе, извештаје, атесте и дозволе за средства за рад која ће бити коришћена за извођење радова које су предмет Уговора, а све у складу са прописима у Републици Србији који регулишу ову материју и интерним актима Наручиоца.

Уколико Наручилац утврди да средства за рад немају потребне стручне налазе и/или извештаје и/или атесте и/или дозволе о извршеним прегледима и испитивањима, уношење истих средстава за рад на локацију Наручиоца неће бити дозвољено.

9. Извођач радова дужан је да Наручиоцу најкасније 3 (словима: три) дана пре датума почетка извођење радова, достави:

списак лица са њиховим својеручно потписаним изјавама на околност да су упознати са обавезама у складу са тачком 4. овог Прилога о БЗР,

списак средстава за рад која ће бити ангажована за извођење радова, и

податке о лицу за БЗР код Извођача радова

Уз списак лица из става 9.1. ове тачке, Извођач радова је дужан да достави доказе о:

9.1.1. извршеном оспособљавању запослених за безбедан и здрав рад,

9.1.2. извршеним лекарским прегледима запослених,

9.1.3. извршеним прегледима и испитивањима опреме за рад и

9.1.4. коришћењу средстава и опреме за личну заштиту на раду.

10. Наручилац има право да врши контролу примене превентивних мера за безбедан и здрав рад приликом извођења радова које су предмет Уговора.

Извођач радова дужан је да лицу одређеном од стране Наручиоца омогући перманентно могућност за спровођење контроле примене превентивних мера за безбедан и здрав рад.

Наручилац има право да у случајевима непосредне опасности по живот и здравље запослених и/или других лица која је наступила услед извршења Уговора, наложи заустављање даљег извођења радова, док се не отклоне уочени недостаци и о томе одмах обавести Извођача радова као и надлежну инспекцијску службу.

Извођач радова се обавезује да поступи по налогу Наручиоца из става 3. ове тачке.

11. Уговорне стране су дужне да у случају да у току реализације Уговора деле радни простор, сарађују у примени прописаних мера за безбедност и здравље запослених.



Уговорне стране су дужне да, у случају из става 1. тачке 11. овог Прилога о БЗР, узимајући у обзир природу послова које обављају, координирају активности у вези са применом мера за отклањање ризика од повређивања, односно оштећења здравља запослених, као и да promptly обавештавају једна другу и своје запослене и/или представнике запослених о тим ризицима и мерама за њихово отклањање.

Начин остваривања сарадње из ст. 1. и 2. ове тачке утврђује се споразумом.

Споразумом у писменој форми, из става 3. ове тачке, из реда запослених код Наручиоца одређује се лице за координацију спровођења заједничких мера којима се обезбеђује безбедност и здравље свих запослених.

12. Извођач радова дужан је да благовремено извештава Наручиоца о свим догађајима из области БЗР који су настали приликом извођења радова, који су предмет Уговора, а нарочито о свим опасностима, опасним појавама и ризицима.

13. Извођач радова дужан је да Наручиоцу достави копију Извештаја о повреди на раду који је издао за сваког свог запосленог и других лица која ангажује приликом извођења радова које су предмет Уговора а који се повредио приликом извођења радова које су предмет Уговора и то у року од 24 (словима: двадесетчетири) часа од сачињавања Извештаја о повреди на раду.

14. Овај Прилог о БЗР је сачињен у 4 (четири) истоветна примерка од којих су 2 (два) примерка за Наручиоца а 2 (два) примерка за Извођача радова.

**НАРУЧИЛАЦ:**

Акционарско друштво  
"Електропривреда Србије" Београд,  
Огранак  
"Дринско – Лимске ХЕ" Бајина Башта

\_\_\_\_\_  
Финансијски директор  
Огранка Дринско – Лимске ХЕ, Бајина Башта

**ИЗВОЂАЧ РАДОВА:**

\_\_\_\_\_  
(назив Извођача радова)

\_\_\_\_\_  
(потпис)

\_\_\_\_\_  
(име, презиме и функција потписника  
Прилога о безбедности и здрављу на раду)

## УГОВОР

о чувању пословне тајне и поверљивих информација

за ЈАВНУ НАБАВКУ број ЈН/2100/0152/2024

Санација пијезометарских и геодетских стаза

и геодетских репера

### НАРУЧИЛАЦ:

1. Акционарско друштво "Електропривреда Србије" Београд, Балканска 13, 11000 Београд  
Огранак "ДРИНСКО-ЛИМСКЕ ХИДРОЕЛЕКТРАНЕ" Бајина Башта  
Трг Душана Јерковића број 1  
31250 Бајина Башта  
Матични број: 20053658  
ПИБ: 103920327  
Текући рачун број: 160-797-13  
Банка: Ванса Intesa ад Београд  
које заступа финансијски директор Огранка Дринско – Лимске ХЕ, Бајина Башта, на основу  
Пуномоћја генералног директора ЕПС АД,  
(у даљем тексту: Наручилац)

и

### ИЗВОЂАЧ РАДОВА:

2. ....  
из .....  
Улица и број .....  
Матични број: .....  
ПИБ: .....  
Текући рачун број: .....  
Банка: .....  
кога заступа .....  
(у даљем тексту: Извођач радова)

Чланови групе/подизвођачи: (овај став се уноси у уговор само ако постоје чланови групе/подизвођачи)

- 2а. ....  
из .....  
Улица и број .....  
Матични број: .....  
ПИБ: .....  
Текући рачун број: .....  
Банка: .....  
кога заступа .....  
(члан групе понуђача или подизвођач)

- 2б. ....  
из .....  
Улица и број .....  
Матични број: .....  
ПИБ: .....  
Текући рачун број: .....  
Банка: .....  
кога заступа .....  
(члан групе понуђача или подизвођач)

У даљем тексту за потребе овог Уговора - заједнички назив Уговорне стране.

### Члан 1.

Уговорне стране су се договориле да у вези са јавном набавком радова „Санација пијезометарских и геодетских стаза и геодетских репера“ Јавна набавка број ЈН/2100/0152/2024 (у даљем тексту: Радови), омогуће приступ и размену података који чине пословну тајну, као и података о личности, те да штите њихову поверљивост на начин и под условима утврђеним овим Уговором, законом и интерним актима уговорних страна.

Овај Уговор представља прилог основном Уговору број \_\_\_\_\_ од \_\_\_\_\_ године.

### Члан 2.

Уговорне стране су сагласне да термини који се користе, односно проистичу из овог уговорног односа имају следеће значење:

Пословна тајна је било која информација која има комерцијалну вредност зато што није опште позната нити је доступна трећим лицима која би њеним коришћењем или саопштавањем могла остварити економску корист, и која је од стране њеног држаоца заштићена одговарајућим мерама у складу са законом, пословном логиком, уговорним обавезама или одговарајућим стандардима у циљу очувања њене тајности, а чије би саопштавање трећем лицу могло нанети штету држаоцу пословне тајне;

Држалац пословне тајне – лице које на основу закона контролише коришћење пословне тајне;

Носачи информација – су материјални и електронски медији, глас-говор, сигнали, физичко поље и информационе базе података у којима је садржана или преко које се преноси Пословна тајна;

Ознаке степена тајности – реквизити (ознаке и описи), који сведоче о поверљивости података садржаних на носачу информација, а који се стављају на сам носач и (или) на његову пратећу документацију;

Давалац – Уговорна страна која је Држалац пословне тајне, која Примаоцу уступа податке који представљају пословну тајну;

Прималац – Уговорна страна која од Даваоца прима податке који представљају пословну тајну, те пријемом истих постаје Држалац пословне тајне;

Податак о личности је свака информација која се односи на физичко лице, без обзира на облик у коме је изражена и на носач информације (папир, трака, филм, електронски медиј и сл.), по чијем налогу, у чије име, односно за чији рачун је информација похрањена, датум настанка информације, место похрањивања информације, начин сазнавања информације (непосредно, путем слушања, гледања и сл, односно посредно, путем увида у документ у којем је информација садржана и сл.), или без обзира на друго својство информације;

Физичко лице је човек на кога се односи податак, чији је идентитет одређен или одредив на основу личног имена, јединственог матичног броја грађана, адресног кода или другог обележја његовог физичког, психолошког, духовног, економског, културног или друштвеног идентитета.

### Члан 3.

Пословна тајна и поверљиве информације се односе на: стручна знања, иновације, истраживања, технике, процеси, програме, графиконе, изворне документе, софтвере, производне планове, пословне планове, пројекте, пословне прилике, све информације писмено означене као „пословна тајна“ или „поверљиво“, информације која, под било којим околностима, могу да се тумаче као пословна тајна или поверљиве информације, услове и околности свих преговора и сваког уговора између Наручиоца и Извођача радова.

Свака уговорна страна признаје да је пословна тајна или поверљива информација друге стране од суштинске вредности другој страни, чија би вредност била умањена ако би таква информација доспела до треће стране.

Свака уговорна страна ће приликом обраде поверљивих информација које се тичу података о личности, а у вези са Пословним активностима поступати у складу са важећим Законом о заштити података о личности у Републици Србији.

Осим ако изричито није другачије уређено, ниједна страна неће користити пословну тајну или поверљиве информације друге стране, неће одавати ове информације трећој страни, осим запосленима и саветницима сваке стране којима су такве информације потребне (и подлежу ограниченој употреби и ограничењима одавања која су бар толико рестриктивна као и она писмено извршавана од стране запослених и саветника); и трудиће се у истој мери да заштити пословну тајну и/или поверљиве информације друге стране као што чува и своји пословну тајну и/или поверљиве информације истог значаја, али ни у ком случају мање него што је разумно.

#### Члан 4.

Прималац преузима на себе обавезу да штити пословну тајну Даваоца у истој мери као и сопствену, као и да предузме све економски оправдане превентивне мере у циљу очувања поверљивости примљене пословне тајне

Прималац се обавезује да чува пословну тајну Даваоца коју сазна или прими преко било ког носача информација, да не врши продају, размену, објављивање, односно достављање пословне тајне Даваоца трећим лицима на било који начин, без предходне писане сагласности Даваоца.

Обавеза из претходног става не постоји у случајевима:

а) када се од Примаоца захтева потпуно или делимично достављање пословне тајне Даваоца надлежним органима власти, у складу са важећим налогом или захтевом сваког суда, управне агенције или било ког владиног тела упоредиве надлежности, под условом да уговорна страна која одаје Даваоца писмено обавести пре таквог одавања, да би омогућио Даваоцу да се успротиви таквом налогу или захтеву;

б) кад Прималац доставља пословну тајну Даваоца својим запосленима и другим овлашћеним лицима ради испуњавања обавеза Примаоца према Даваоцу, уз услов да Прималац остане одговоран за поштовање одредаба овог Уговора;

в) кад Прималац доставља пословну тајну Даваоца правним лицима која се сматрају његовим повезаним друштвима, са тим да Прималац преузима пуну одговорност за поступање наведених правних лица са добијеним податком у складу са обавезама Примаоца из овог Уговора

г) кад Прималац доставља пословну тајну Даваоца Примаочевим правним или финансијским саветницима који су у обавези да чувају тајност таквог Примаоца.

Поред тога горе наведене обавезе и ограничења се не односе на информације које Давалац даје Примаоцу, тако да Прималац може да документује да је:

- то било познато Примаоцу у време одавања,
- дошло до јавности, али не кривицом Примаоца,
- то примљено правним путем без ограничења употребе од треће стране која је овлашћена да ода,
- то независно развијено од стране Примаоца без приступа или коришћења пословне тајне и/или поверљивих информација власника; или
- је писмено одобрено да се објави од стране Даваоца.

#### Члан 5.

Уговорна стране се обавезују да ће пословну тајну, када се она размењује преко незаштићених веза (факс, интернет и слично), размењивати само уз примену узајамно прихватљивих метода криптовања, комбинованих са одговарајућим поступцима који заједно обезбеђују очување поверљивости података.

#### Члан 6.

Свака од Уговорних страна је обавезна да одреди:

- име и презиме лица задужених за размену пословне тајне (у даљем тексту: Задужено лице),
- поштанску адресу за размену докумената у папирном облику, кад се подаци размењују у папирном облику
- е-маил адресу за размену електронских докумената, кад се подаци достављају коришћењем интернет-а
- и да о томе обавести другу Уговорну страну, писаним документом који је потписан од стране овлашћеног заступника Уговорне стране која шаље информацију.

Размена података који представљају пословну тајну не може почети пре испуњења обавеза из претходног става.

Сва обавештења, захтеви и друга преписка у току трајања овог Уговора, као и преписка у случају судског спора између Уговорних страна, врши се у писаној форми, и то: препорученом поштом са повратницом или директном доставом на адресу стране или путем електронске поште на контакте који су утврђени у складу са ставом 1. овог члана.

#### Члан 7.

Уколико је примопредаја обављена коришћењем електронске поште, Прималац је обавезан да одмах након пријема поруке са приложеном пословном тајном, пошаље поруку са потврдом да је порука примљена.

Уколико Задужено лице Даваоца не прими потврду о пријему поруке са приложеном пословном тајном у року од два радна дана, рачунајући у овај рок и дан када је порука послата, обавезна је да обустави даље слање података, и да покрене поступак за откривање разлога кашњења у достављању информације да је порука са приложеном пословном тајном примљена.

Слање података се може наставити кад и уколико се покаже да тајност података није нарушена, као и да нису нарушене одредбе овог Уговора.

#### Члан 8.

Достављање пословне тајне Примаоцу, у штампаној форми или електронским путем, врши се уз следећу напомену: „Информације које се налазе у овом документу представљају пословну тајну \_\_\_\_\_. Документ или његови делови се не могу копирати, репродуковати или уступити без претходне сагласности „\_\_\_\_\_“.

Приликом достављања пословне тајне у складу са претходним ставом, на празне линије текста напомене из претходног става, уноси се назив Уговорне стране која је Давалац пословне тајне.

Материјални и електронски медији у којима, или на којима, се налази пословна тајна морају да садрже следеће ознаке степена тајности:

#### За Наручиоца:

Пословна тајна

Акционарско друштво „Електропривреда Србије“, Балканска 13, 11000 Београд  
**ОГРАНАК "Дринско – Лимске хидроелектране" Бајина Башта,**  
Трг Душана Јерковића број 1,

или:

Поверљиво

Акционарско друштво „Електропривреда Србије“, Балканска 13, 11000 Београд  
**ОГРАНАК "Дринско – Лимске хидроелектране" Бајина Башта,**  
Трг Душана Јерковића број 1,

**За Извођача радова:**

Пословна тајна

---

или:

Поверљиво

---

Уколико се ради о усменом достављању информација, информације ће се сматрати пословном тајном Даваоца уколико је то назначено приликом усменог достављања и уколико је о томе у року од 3 (три) радна дана од дана усменог достављања, Примаоцу достављена напомена у писаној форми (у штампаној форми или електронским путем).

**Члан 9.**

Обавезе из овог уговора односе се и на пословну тајну којој су Уговорне стране имале приступ или су је размениле до тренутка закључења овог Уговора.

Обавезе из овог Уговора односе се и на податке Даваоца које представљају пословну тајну у смислу овог Уговора, а којима је Прималац имао приступ или је до њих дошао случајно током реализације Пословних активности из члана 1. овог Уговора.

**Члан 10.**

Давалац остаје власник достављених података који представљају пословну тајну. Давалац има право да, у било ком моменту, захтева од Примаоца повраћај оригиналних Носача информација који садрже пословну тајну Даваоца.

Најкасније у року од тридесет (30) дана од дана пријема таквог захтева, Прималац је у обавези да врати све примљене Носаче информација који садрже пословну тајну Даваоца и уништити све копије и репродукције тих података (у било ком облику, укључујући, али не ограничавајући се на електронске медије) које су у поседу Примаоца и/ или у поседу лица којима су исти предати у складу са одредбама овог Уговора.

**Члан 11.**

Уколико у току трајања обавеза из овог Уговора, дође до статусних промена код уговорних Страна, права и обавезе прелазе на одговарајућег правног следбеника (следбенике). У случају евентуалне ликвидације Примаоца, Прималац је дужан да до окончања ликвидационог поступка обезбеди повраћај Даваоцу свих оригинала и уништавање свих примерака и облика копија примљених Носача информација.

**Члан 12.**

Прималац сноси одговорност за сваку и сву штету коју претрпи Давалац услед кршења одредби овог Уговора, као и услед евентуалног откривања пословне тајне Даваоца од стране трећег лица коме је Прималац доставио пословну тајну Даваоца.

Прималац признаје да пословна тајна и/или поверљиве информације Даваоца садрже вредне податке Даваоца и да ће свака материјална повреда овог уговора изазивати последице које су дефинисане законом.

**Члан 13.**

Уговорне стране ће настојати да све евентуалне спорове настале из, у вези са, или услед кршења одредби овог Уговора, регулишу споразумно. Уколико се споразум не постигне, уговара се стварна надлежност суда.

**Члан 14.**

Евентуалне измене и допуне овог Уговора на снази су само у случају да су састављене у писаној форми и потписане на прописани начин од стране овлашћених представника сваке од Уговорних страна.

**Члан 15.**

На све што није регулисано одредбама овог Уговора, примениће се одредбе позитивноправних прописа Републике Србије применљивих, с обзиром на предмет Уговора.

**Члан 16.**

Овај Уговор се сматра закљученим на дан када су га потписали овлашћени заступници обе Уговорне стране, а ако га овлашћени заступници нису потписали на исти дан, Уговор се сматра закљученим на дан другог потписа по временском редоследу.

Обавезе према очувању поверљивости пословне тајне и поверљивих информација које су претходно дефинисане важе трајно.

**Члан 17.**

Овај Уговор је сачињен у 4 (четири) истоветна примерка од којих су 2 (два) примерка за Наручиоца а 2 (два) примерка за Извођача радова.

Уговорне стране сагласно изјављују да су Уговор прочитале, разумеле и да уговорне одредбе у свему представљају израз њихове стварне воље.

**НАРУЧИЛАЦ:**

Акционарско друштво  
"Електропривреда Србије" Београд,  
Огранак  
"Дринско – Лимске ХЕ" Бајина Башта

\_\_\_\_\_  
Финансијски директор  
Огранка Дринско – Лимске ХЕ, Бајина Башта

**ИЗВОЂАЧ РАДОВА:**

\_\_\_\_\_  
(назив Извођача радова)

\_\_\_\_\_  
(потпис)

\_\_\_\_\_  
(име, презиме и функција потписника  
уговора)

	Списак радника, руководиоца радова и лице за БЗР Извођача радова	Ознака формулара	IF-00-067
		Верзија	6.0. 20.02.2020.

Уговор се извршава за потребе ХЕ „Бајина Башта“

Извођач радова: \_\_\_\_\_

Број Уговора: Уговор заведен код Наручиоца под бројем \_\_\_\_\_ од \_\_\_\_\_, године за ЈН/2100/0152/2024 – „Санација пијезометарских и геодетских стаза и геодетских репера“.

**Списак извршилаца Извођача радова са бројем ЛК**

РБ	Име	Презиме	Степен стручне спреме	ЛК. бр.	Потпис
1.					
2.					
3.					
4.					
5.					
6.					
7.					
8.					
9.					
10.					

**Решење за одговорног руководиоца Извођача радова**

За одговорног руководиоца Извођача радова именује се: \_\_\_\_\_,  
ЛК. бр. \_\_\_\_\_, Контакт телефон. \_\_\_\_\_.

**Решење за лице за безбедност и здравље на раду**

За послове лица за безбедност и здравље на раду именује се:  
\_\_\_\_\_, ЛК. бр. \_\_\_\_\_,  
Контакт телефон: \_\_\_\_\_.

За Извођача радова

\_\_\_\_\_



	Списак ангажованих средстава за рад	Ознака формулара	IF-00-144
---	-------------------------------------	------------------	-----------

Уговор се извршава за потребе ХЕ „Бајина Башта“

Извођач радова: \_\_\_\_\_

Број Уговора и врста радова: Уговор заведен код Наручиоца под бројем \_\_\_\_\_ од \_\_\_\_\_ године за извођење радова ЈН/2100/0152/2024 – „Санација пијезометарских и геодетских стаза и геодетских репера“.

### Списак ангажованих средстава за рад

РБ	Назив	Тип	Број-ознака	Година производње
1.				
2.				
3.				
4.				
5.				
6.				
7.				
8.				
9.				
10.				

Уколико Наручилац утврди да су средства за рад неисправна или немају потребне стручне налазе и/или извештаје и/или атесте и/или дозволе о извршеним прегледима и испитивањима, биће издат налог о њиховом уклањању из круга објекта.

За Извођача радова

\_\_\_\_\_

	<b>Изјава Извођача радова о испуњености услова безбедности и здравља на раду</b>	<b>Ознака формулара</b>	IF-00-072
		<b>Верзија</b>	3.0. 20.02.2020.

Извођач радова: \_\_\_\_\_,  
потврђује да испуњава прописане услове из Закона о безбедности и здрављу на раду ("Сл.  
гласник РС", бр. 35/2023) и то:

1. Да су ангажовани радници обучени за безбедан и здрав рад са алатима и опремом које користе у току рада и пружање прве медицинске помоћи о чему поседује потребну евиденцију,
2. Да су ангажовани радници здравствено способни за обављање предметних послова о чему поседује потребну евиденцију (лекарски прегледи),
3. Да су ангажовани радници задужени потребном заштитном опремом,
4. Да су на ангажованим средствима и опреми примењене мере за безбедан и здрав рад, периодично су прегледани о чему поседује потребне извештаје,
5. Да ће поступити по налогу службе за заштиту и безбедност у ХЕ „Бајина Башта“,
6. Да ће, по захтеву лица за безбедност и здравље на раду, сва наведена документација бити достављена на увид,

Контакт са лицима за безбедност и здравље на раду у Огранку „Дринско Лимске ХЕ“:  
ХЕ „Бајина Башта“ – Ненад Пурић, 064/836-28-36

За Извођача радова

\_\_\_\_\_

**RAČUNSKA PROVERA PONUDE ZA JN/2100/0206/2024**  
**Adaptacija sistema za gašenje požara generatora sa CO<sub>2</sub> gasom**  
**u RHE "B.Bašta"**

<b>DE&amp;SC INTEGRATION DOO i</b> <b>KVM TEHNIK DOO</b>					
<b>rb</b>	<b>kolicine</b>	<b>jedinične</b> <b>cene</b>	<b>Računska</b> <b>provera</b>	<b>Vrednost bez PDV-</b> <b>a</b> <b>iz ponude</b>	<b>Razlika</b> <b>(greška)</b>
<b>1</b>	<b>2</b>	<b>85,000.00</b>	<b>170,000.00</b>	<b>170,000.00</b>	<b>0.00</b>
<b>2</b>	<b>8</b>	<b>70,000.00</b>	<b>560,000.00</b>	<b>560,000.00</b>	<b>0.00</b>
<b>3</b>	<b>2</b>	<b>67,000.00</b>	<b>134,000.00</b>	<b>134,000.00</b>	<b>0.00</b>
<b>4</b>	<b>2</b>	<b>177,000.00</b>	<b>354,000.00</b>	<b>354,000.00</b>	<b>0.00</b>
<b>5</b>	<b>2</b>	<b>440,000.00</b>	<b>880,000.00</b>	<b>880,000.00</b>	<b>0.00</b>
			<b>2,098,000.00</b>	<b>2,098,000.00</b>	<b>0.00</b>